

風水害対策編 本編

第1部

第2部

第3部

担当表

震災対策編

第1部

第2部

第3部

担当表

風水害対策編

本編

震災対策編

風水害対策編

資料編

第1部 総則

震災対策編	第1部
	第2部
	第3部
	担当表
風水害対策編 本編	第1部
	第2部
	第3部
	担当表
資料編	震災対策編
	風水害対策編

第1章 計画の方針

1 計画の目的

この計画は、北区管内の各河川の洪水又は高潮、急傾斜地等の崩壊による土砂災害、竜巻及び豪雪等の風水害を警戒し、防御し、これによる被害を軽減し、区民の安全を保持する目的をもって必要な監視、警戒、連絡、避難、立ち退き並びに水防活動に必要な資機材等の整備及び運用について規定したものである。

2 計画の性格及び範囲

この計画は、災害対策基本法（昭和36(1961)年法律第223号。以下「法」という）第42条の規定に基づき、東京都北区防災会議が作成する北区に係る防災計画で、法第42条第2項各号に定める範囲で、本区の地理的条件及び過去の水害等の教訓を生かし、風水害に対処する総合計画である。

本計画では、平常時に行う災害予防対策、発災直後からの災害応急対策及び災害復旧対策を対象として、以下の構成とする。

構成	内容
風水害対策編	
第1部 総則	<ul style="list-style-type: none"> ・計画の方針 ・北区の概況と水害履歴、河川等の概要 等
第2部 災害予防	<ul style="list-style-type: none"> ・平常時に行う災害予防対策 等
第3部 災害応急・復旧	<ul style="list-style-type: none"> ・風水害発生前後における区の本部体制 ・区及び防災関係機関等がとるべき災害応急対策、災害復旧対策 等

第1部

第2部

第3部

担当表

第1部

第2部

第3部

担当表

震災対策編

資料編

風水害対策編

3 北区・区民等の基本的責務と役割

(1) 基本理念

災害から一人でも多くの生命及び財産を守るためには、まず第一に「自らの生命は自らが守る」という自己責任原則による自助の考え方、第二に他人を助けることのできる区民の地域における助け合いによって「自分たちのまちは自分たちで守る」という共助の考え方、この2つの理念に立つ区民と、公助の役割を果たす行政とが、それぞれの責務と役割を明らかにした上で、連携を図っていくことが欠かせない。

災害から区民の生命と財産を守ることは行政に課せられた責務であり、災害対策の推進に当たっては、過去の水害等の教訓を踏まえ、区が基礎自治体として第一義的責任と役割を果たさなければならない。

その上で、区は、国と広域的役割を担う東京都と一体となって、区民と連携し、区民や地域に集う多くの人々の生命及び財産を守るとともに、地域の機能を維持しなければならない。

(2) 区の責務

区は、区民、防災関係機関及び事業者と協力し、次の役割を果たす。

- 第1 災害リスク情報の周知
- 第2 人命最優先の迅速・的確な判断と応急対策
- 第3 初動態勢の確立、応援要請、迅速な避難を行うために必要な情報収集・共有
- 第4 被災者の3日間程度の生活を保障する食料などの備蓄・調達

(3) 防災関係機関の責務

防災関係機関は、区、区民及び事業者と協力し、次の責務を果たす。

- 第1 所管に係わる災害予防対策及び災害応急対策を実施するとともに、区及び都が実施する災害予防対策並びに災害応急対策が円滑に行われるよう協力する。
- 第2 第1の責務を果たすため必要な組織を整備するとともに、災害応急対策に従事する職員の配置及びサービスの基準を定めておく。

(4) 区民の責務

区民は、次の責務を果たす。

- 第1 「自らの生命は自らが守る」という意識を持ち、災害リスク情報を踏まえ、適切な避難のあり方を確立する。
- 第2 防災訓練や地域の活動に積極的に参加し、災害発生の際には相互に協力し、助け合う。
- 第3 常に災害に対する備えを怠らず、住居や所有又は使用する建造物などの安全性を確保するとともに、非常時の備蓄を進める。

(5) 事業者の責務

事業者は、次の責務を果たす。

- 第1 区内にある施設を管理する者は、施設の安全を保持するとともに、避難路を確保し、施設利用者の安全確保に万全を期す。その他、救助用資機材の準備など、災害時に必要な対策を講じる。
- 第2 事業者は、区及びその他の行政機関が実施する防災活動、災害対策に協力するとともに、事業活動に当たっては、風水害による被害を防止するため最大の努力を払わなければならない。

4 計画の修正

区防災会議は、この計画について、法第42条の規定に基づき、毎年検討を行い、必要があると認めたとき（地区防災会議等から地区防災計画の提案があった場合を含む）は、修正する。

区防災会議は、当該検討を行うための資料として、各防災関係機関に対し、期日を定めて計画修正案の提出を求めるものとする。

5 震災対策編との関係

この計画の中で、災害予防対策、災害応急対策又は、災害復旧対策として定めていない事項については、震災対策編の該当する項目を準用する。

6 計画の習熟

各防災関係機関は、その有する機能を十分に発揮するため、平素から、自ら又は各防災関係機関と共同して調査・研究・訓練等を行い計画の習熟に努めなければならない。

震災対策編	第1部
	第2部
	第3部
風水害対策編	担当表
	第1部
	第2部
本編	第3部
	担当表
資料編	震災対策編
	風水害対策編

7 計画の前提

区において、特に対策を講じる必要がある風水害は、荒川氾濫による大規模水害、台風の接近・上陸やゲリラ豪雨と呼ばれる局地的集中豪雨などの降雨による内水氾濫、石神井川等の氾濫、急傾斜地等（がけ・擁壁）の崩壊などであり、計画の改定に当たっては、過去の水害履歴や以下の洪水ハザードマップ・土砂災害ハザードマップ等を参考としている。

(1) 洪水ハザードマップ～荒川が氾濫した場合～

区は、荒川で大規模な洪水が発生した場合、区民が自主的に迅速に避難し、洪水による被害を最小限に抑えることを目的として、「東京都北区洪水ハザードマップ～荒川が氾濫した場合～」を策定し、公表している。

現在は、平成27(2015)年の水防法改正による最大規模降雨（荒川流域における72時間の総雨量632mm）に基づく洪水浸水想定区域を基に、浸水区域、及び浸水深、避難場所等を示している。

令和4(2022)年4月に「洪水ハザードマップ～隅田川・新河岸川・神田川・石神井川が氾濫した場合～」とともに、冊子版に取りまとめを行った。また、令和5(2023)年度には多言語版の策定・公表を行い、幅広い周知を図っている。

(2) 洪水ハザードマップ～隅田川・新河岸川・神田川・石神井川が氾濫した場合～

区では、石神井川の氾濫等による洪水の被害軽減や、区民の危機管理意識の向上を目的として、東京都北区洪水ハザードマップ「隅田川・新河岸川・神田川が氾濫した場合」と「石神井川が氾濫した場合」を平成20(2008)年5月に策定・公表した。

現在は、都市型水害対策連絡会（東京都）が、平成27(2015)年5月の水防法改正に伴い、想定しうる最大規模の降雨（時間最大雨量153mm、総雨量690mm）を前提とした浸水予想区域図を反映している。

また、令和5(2023)年度には多言語版の策定・公表を行い、幅広い周知を図っている。

(3) 内水氾濫の対応

区では、区民が地域における内水氾濫の危険性を知り、自ら対策を行い、また、円滑な水防活動を行うため、過去の浸水発生箇所を記した浸水箇所図を作成・公表している。

(4) 土砂災害防止法に基づく急傾斜地等（がけ・擁壁）の対応

平成28(2016)年3月の東京都による土砂災害（特別）警戒区域の指定に伴い、区は土砂災害の危険性・避難場所・避難経路等、警戒避難体制に関する事項を整理した土砂災害ハザードマップを作成している。

現在は、令和5(2023)年6月の基礎調査結果の公表に基づき、区内95か所を土砂災害警戒区域に指定している（特別警戒区域は70か所）。

土砂災害ハザードマップの普及促進や迅速かつ確実に該当区域へ情報を伝達できる体

制を整備すること等、更なる対策の充実を図ることが課題になっている。

(5) 東京都北区 大規模水害を想定した避難行動の基本方針

荒川の氾濫などの大規模水害に備え、避難行動のあり方を整理した「東京都北区 大規模水害を想定した避難行動の基本方針」を令和2(2020)年3月に策定した。本方針は、①「区民と行政との間での避難行動における共通認識の構築」、②「避難に当たり支援が必要となる方の避難行動や行政の支援方法の方向性の設定」を主な目的として、区における大規模水害時の避難行動の基礎として位置付けられている。

(6) 北区大規模水害避難行動支援計画

「東京都北区 大規模水害を想定した避難行動の基本方針」では、「できるだけ遠くの高台への避難」を基本的な方針として掲げているが、区民の中には、自力での高台避難が困難な方（避難行動要支援者）が一定数存在する。区は、この避難行動要支援者に対する支援の方向性を定めるため、「北区大規模水害避難行動支援計画」を令和4(2022)年12月に策定した。この計画では、避難行動要支援者の個別避難計画の策定方針を定めるほか、大規模水害時における避難行動要支援者の避難に関して必要な支援等を整理することにより、区民全員が逃げ遅れない「誰ひとり取り残されない避難」を目指すことを目的としている。

震災対策編	第1部
	第2部
	第3部
風水害対策編 本編	担当表
	第1部
	第2部
	第3部
資料編	担当表
	震災対策編 風水害対策編

第2章 北区の概況

1 北区の地形と管内河川の概況

北区は、東京23区の北部に位置し、北は荒川を隔てて埼玉県川口市及び戸田市に、東は荒川区と隅田川を隔てて足立区に、西は板橋区に、南は文京区及び豊島区に接している。東西約2.9km、南北約9.3kmという細長い形状で、面積は20.61km²である。

地形は、JR京浜東北線を境に、西側の赤羽から十条、飛鳥山を経て上野まで連なる海拔20～25mの武蔵野台地（本郷台）と、東側の浮間から志茂、王子を経て田端新町に至る海拔5m以下の荒川低地に分かれ、南北崖線を境に特徴ある形状をもっている。

台地はほぼ平坦で、20m前後の高さで北部の赤羽地区から南部の滝野川地区へ続き、東側の末端は急ながけで低地に接している。この台地は、関東ローム層から成り、非常に水はけのよいのが特徴である。また、石神井川や旧谷田川、旧北耕地川などの河川によって形成された斜面と小規模な低地が見られる。

一方、低地部は、土砂の堆積によってできた、海拔3～5mの平坦な地形である。そのため、地下水位が高く、微高地以外では地震時に液状化しやすいという特徴がある。

区内には、荒川水系に属する荒川、隅田川、新河岸川、石神井川の4河川が流れており、台風、集中豪雨時等には、地形的な面もあわせ、その影響が大きいところである。

(1) 荒川

国土交通省直轄河川であり、洪水予報河川および水防警報河川である。秩父山地の甲武信ヶ岳（標高2,475m）にその源を発し、中津川、赤平川などの支川をあわせて秩父盆地を東流し、長瀬を経て熊谷市の西部で平野に出て東南に流れを変える。そこから武蔵野台地、大宮台地に挟まれた低地帯を抜けて都内に入り、北区志茂で隅田川を分派したのち東京湾に注いでいる。

支川は、入間川など120河川に達し、我が国の政治、経済、文化の中心である首都東京を流域内に抱え、人口密度は一級河川で最も高密度になっており、治水、利水の役割が極めて大きい河川である。

(2) 隅田川

東京都の管理河川であり、水防警報河川である。新岩淵水門で荒川から分派した隅田川は、本区東岸を南流、荒川区と足立区・台東区・中央区・墨田区と江東区のそれぞれ境界を形成して、東京湾に注いでいる。

(3) 新河岸川

東京都の管理河川である。新河岸川は、埼玉県川越市東方の伊佐沼に発し、概ね荒川に平行して流下し、埼玉県北足立郡新倉村（現和光市新倉）で荒川に合流していた。

曲がりくねった水路は、度重なる洪水により被害をもたらしたことから、大正10(1921)年から昭和6(1931)年にかけて新水路の工事が行われた。

新水路は、新倉村で荒川に合流させずに板橋区の北側を通り、北区浮間・岩淵を通り新岩淵水門の下流、志茂で隅田川に結んでいる。

(4) 石神井川

東京都の管理河川であり、洪水予報河川である。流域面積は、73.1km²、延長は25.2kmであり、都内中小河川としては比較的規模の大きい河川である。

石神井川の流路は、上流から小平市、西東京市、練馬区を経て、三宝寺池、豊島園などからの湧水を加えながら武蔵野台地を貫流して板橋区まで至り、石神井川の最も大きい支川である田柄川（現在は下水道幹線）が流れ込む。この後、台地部の東端で溪谷状になって北区に入り、低地帯である京浜東北線王子駅の東側を流れ、隅田川に合流している。流域は、下流部の沖積低地帯を除き、武蔵野台地と呼ばれる洪積層上に形成されており、高低差は約85m、平均河床勾配は約1/340である。

2 水防上注意を要する(重要水防)箇所

区内の各河川における水防上注意を要する（重要水防）箇所を把握する。

(1) 国土交通省管理河川（荒川）

国土交通省管理河川における重要水防箇所評定基準は、次のとおり。

種別	重要度	
	A 水防上最も重要な区間	B 水防上重要な区間
越水 (溢水)	計画高水流量規模の洪水の水位（高潮区間の堤防にあっては計画高潮位）が現況の堤防高を越える箇所	計画高水流量規模の洪水の水位（高潮区間の堤防にあっては計画高潮位）と現況の堤防高との差が堤防の計画余裕高に満たない箇所

第1部
 第2部
 第3部
 担当表
 第1部
 第2部
 第3部
 担当表
 震災対策編
 風水害対策編
 本編
 資料編
 風水害対策編

第2章 北区の概況

種別	重要度	
	A 水防上最も重要な区間	B 水防上重要な区間
堤体漏水	<p>堤防の機能に支障が生じる堤体の変状の履歴（被災状況が確認できるもの）があり、類似の変状が繰り返し生じている箇所</p> <p>堤体の土質、法勾配等からみて堤防の機能に支障が生じる堤体の変状の生じるおそれがあり、かつ堤防の機能に支障が生じる堤体の変状の履歴（被災状況が確認できるもの）がある箇所</p> <p>水防団等と意見交換を行い、堤体漏水が生じる可能性が高いと考えられる箇所</p>	<p>堤防の機能に支障が生じる堤体の変状の履歴（被災状況が確認できるもの）があり、安全が確認されていない箇所、又は堤防の機能に支障は生じていないが、進行性がある堤体の変状が集中している箇所</p> <p>堤防の機能に支障が生じる堤体の変状の履歴（被災状況が確認できるもの）はないが、堤体の土質、法勾配等からみて堤防の機能に支障が生じる堤体の変状の生じるおそれがあると考えられる箇所</p> <p>水防団等と意見交換を行い、堤体漏水が生じる可能性が高いと考えられる箇所</p>
基礎地盤漏水	<p>堤防の機能に支障が生じる基礎地盤漏水に関する変状の履歴（被災状況が確認できるもの）があり、類似の変状が繰り返し生じている箇所</p> <p>基礎地盤の土質等からみて堤防の機能に支障が生じる変状の生じるおそれがあり、かつ堤防の機能に支障が生じる基礎地盤漏水に関する変状の履歴（被災状況が確認できるもの）がある箇所</p> <p>水防団等と意見交換を行い、基礎地盤漏水が生じる可能性が高いと考えられる箇所</p>	<p>堤防の機能に支障が生じる基礎地盤漏水に関する変状の履歴（被災状況が確認できるもの）があり、安全が確認されていない箇所、又は堤防の機能に支障は生じていないが、進行性がある基礎地盤漏水に関する変状が集中している箇所</p> <p>堤防の機能に支障が生じる基礎地盤漏水に関する変状の履歴（被災状況が確認できるもの）はないが、基礎地盤の土質等からみて堤防の機能に支障が生じる変状の生じるおそれがあると考えられる箇所</p> <p>水防団等と意見交換を行い、基礎地盤漏水が生じる可能性が高いと考えられる箇所</p>
水衝・洗掘	<p>水衝部にある堤防の前面の河床が深掘れしているが、その対策が未施工の箇所</p> <p>橋台取り付け部やその他の工作物の突出箇所で、堤防護岸の根固め等が洗われ一部破損しているが、その対策が未施工の箇所</p> <p>波浪による河岸の決壊等の危険に瀕した実績があるが、その対策が未施工の箇所</p>	<p>水衝部にある堤防の前面の河床が深掘れにならない程度に洗掘されているが、その対策が未施工の箇所</p>

種別	重要度	
	A 水防上最も重要な区間	B 水防上重要な区間
工 作 物	河川管理施設等応急対策基準に基づく改善措置が必要な堰、橋りょう、樋管その他の工作物の設置されている箇所 橋りょうその他の河川横断工作物の桁下高等が計画高水流量規模の洪水の水位（高潮区間の堤防にあつては計画高潮位）以下となる箇所	橋りょうその他の河川横断工作物の桁下高等と計画高水流量規模の洪水の水位（高潮区間の堤防にあつては計画高潮位）との差が堤防の計画余裕高に満たない箇所

種別	要注意区間
工事施工	出水期間中に堤防を開削する工事箇所又は仮締切り等により本堤に影響を及ぼす箇所
新堤防・破堤跡 ・旧川跡	新堤防で築造等3年以内の箇所 破堤跡又は旧川跡の箇所

震災対策編	第1部
	第2部
	第3部
風水害対策編 本編	担当表
	第1部
	第2部
資料編	第3部
	担当表
	震災対策編
	風水害対策編

【令和5（2023）年度 直轄河川重要水防箇所一覧表】

番号	河川名	重要度		左右岸別	重要水防箇所		延長(m)	重要な理由	都及び区		国土交通省 担当出張所	想定される 水防工法
		種別	階級		地点名	料杭位置 (K, m)			担当水防団体	担当事務所		
1	荒川	旧川跡	要注意	右	板橋区舟渡2丁目 浮間2丁目	24.20km +40m 24.00km +120m	120	旧川跡	板橋区 北区	第四建設事務所 第六建設事務所	岩淵出張所	釜段工
2	荒川	工作物	B	右	赤羽3丁目	22.00km +50m	1箇所 (12)	計算水位と桁下高の差が堤防の 計画余裕高未満（高崎線）	北区	第六建設事務所	岩淵出張所	積み土のう
3	荒川	工作物	B	右	赤羽3丁目	22.00km +29m	1箇所 (12)	計算水位と桁下高の差が堤防の 計画余裕高未満（東北本線）	北区	第六建設事務所	岩淵出張所	積み土のう
4	荒川	工作物	B	右	赤羽3丁目	22.00km +9m	1箇所 (12)	計算水位と桁下高の差が堤防の 計画余裕高未満（京浜東北線）	北区	第六建設事務所	岩淵出張所	積み土のう
5	荒川	工作物	B	右	岩淵町	21.25km +202m	1箇所 (10)	計算水位と桁下高の差が堤防の 計画余裕高未満 （新荒川大橋（下））	北区	第六建設事務所	岩淵出張所	積み土のう
6	荒川	旧川跡	要注意	右	岩淵町	21.25km +190m 21.00km +105m	335	旧川跡	北区	第六建設事務所	岩淵出張所	釜段工
7	荒川	旧川跡	要注意	右	志茂4丁目 志茂3丁目	20.00km +35m 19.50km +180m	355	旧川跡	北区	第六建設事務所	岩淵出張所	釜段工
8	荒川	越水 (流下能力)	B	右	岩淵町 江戸川区小松川2丁目	21.25km +0m 4.25km +0m	16,925	計算水位と桁下高の差が堤防の 計画余裕高未満 （流下能力不足）	北区 足立区 墨田区 江戸川区	第六建設事務所 第五建設事務所	岩淵出張所 小名木川 出張所	積み土のう

(2) 都管理河川（隅田川・石神井川・新河岸川）

都内の一級・二級河川(国管理を除く)における水防上注意を要する箇所基準は、次のとおりである。

種別	基準	箇所数 (北区)
洪水	大雨時に洪水による溢水に対して注意を要する箇所 (解説) 過去の溢水実績等を踏まえ、橋りょうにより河積が阻害されている箇所、合流点・断面変化点で洪水による影響を受けやすい箇所など、増水時に注意を要する箇所	-
	台風等の際、高潮による河川水位の上昇に対して注意を要する箇所 (解説) 伊勢湾台風時と同程度以上の高潮が発生した場合注意を要する箇所	
高潮	堤防・護岸が老朽化・洗掘及び水衝部のため、その強さに注意を要する箇所 (解説) 堤防・護岸(天然河岸を含む)が老朽化・洗掘している箇所で、河川増水等により護岸が崩壊した場合、民地への影響が大きいと考えられる箇所	-
	河川工事等の施工によって注意を要する箇所 (解説) 原則として出水期(6月～10月)に堤防を開削又は、河積内に栈橋等を設置する工事箇所	
堤防・護岸の強さ	河川工事等の施工によって注意を要する箇所 (解説) 原則として出水期(6月～10月)に堤防を開削又は、河積内に栈橋等を設置する工事箇所	1
	河川工事等の施工によって注意を要する箇所 (解説) 原則として出水期(6月～10月)に堤防を開削又は、河積内に栈橋等を設置する工事箇所	

【令和5(2023)年度水防上注意を要する箇所（都管理河川）】

河川名	左右岸	位置（目標）	工事施工箇所		
			延長（m）	所管事務所	摘要
石神井川	左	豊島二丁目（新柳橋上下流）	30	第六建設事務所	

第1部
第2部
第3部
担当表
第1部
第2部
第3部
本編
担当表
震災対策編
風水害対策編
資料編
風水害対策編

第3章 水防管理団体（北区）の活動と責務

1 水防活動

区は、水防法第2条第3項に規定する水防管理団体として出水期前に河川の巡視を行い、水防上危険であると認められる箇所があるときは、各河川の管理者に連絡して必要な措置を求めることとする。

また、気象状況等により、洪水、高潮、土砂災害、竜巻、豪雪等のおそれがあるときは、直ちに事態に即応した配備態勢をとるとともに、概ね次の水防活動を行うものとする。

- ① 気象状況、水位、潮位、各種注意報・警報等に応じて、河川の管理者及び警察・消防機関と連携し河川の巡視警戒を行い、異常を発見したときには、直ちに関係機関に連絡するとともに、必要な措置を講じる。
- ② 水防従事者に対して、水防作業に必要な技術上の指導を行う。
- ③ 水防作業に必要な資機材の調達を行う。
- ④ 次の場合には、消防機関に対し、出動することを要請する。この場合は、直ちに都水防本部（東京都建設局）に報告するものとする。
 - (1) 水防警報により、出動又は指示の警告があったとき
 - (2) 水位又は潮位が氾濫注意水位又は警戒水位に達し、氾濫のおそれがあるとき
 - (3) その他水防上必要と認めたとき
- ⑤ 水防のためやむを得ない必要があるときは、その区域内に居住する者、又は水防の現場にある者を水防に従事させる。
- ⑥ 堤防その他の施設が決壊又はこれに準ずる事態が発生したときは、直ちに関係機関に通知する。また、決壊したときは、できる限り氾濫による被害が拡大しないように努めなければならない。
- ⑦ 洪水、高潮、土砂災害、竜巻、豪雪等による著しい危険が切迫しているときは、必要と認める区域の居住者に対し、立ち退き、又はその準備を指示する。この場合、区長は遅滞なく区内の警察署長に、その旨を通知しなければならない。
- ⑧ 水防管理者（区長）は、水防のため必要があると認めるときは、現場の秩序維持のため、区内の警察署長に対して、警察官の出動を求めることができる。
- ⑨ 水防管理者（区長）は、水防のため緊急の必要があるときは、他の水防管理者に対し応援を求めることができる。応援のため派遣された者は、応援を求めた水防管理者の所轄の下に行動する。
- ⑩ 水防のため緊急の必要があるときは、都知事に対して自衛隊の派遣を要請する。
- ⑪ 他自治体、事業者、協会・団体等との間に災害時応援協定の締結を推進する。その際、通常業務を通じて各団体等と関わりを持つ各所管部と危機管理室が連携し、より有効な協定の締結や円滑な災害対策業務の遂行につなげる。

2 水防の責任と任務

水防管理団体及び都は、洪水、高潮等に際し、任務を行うものとする。

- ① 区市町村は、その区域における水防を十分に果たすべき責任を有する。

[水防法第3条（区市町村の水防責任）]

- ② 都道府県は、その区域における水防管理団体が行う水防が十分に行われるよう確保すべき責任を有する。

[水防法第3条の6（都道府県の水防責任）]

震災対策編	第1部
	第2部
	第3部
	担当表
風水害対策編 本編	第1部
	第2部
	第3部
	担当表
資料編	震災対策編
	風水害対策編

第1部

第2部

第3部

担当表

第1部

第2部

第3部

担当表

震災対策編

風水害対策編

震災対策編

風水害対策編
本編

資料編

第2部 災害予防

第1章 水害予防対策

本章の関係する関連計画・マニュアル

北区水防計画、北区災害用備蓄・管理・供給計画

1 管内河川の改修計画

担当	土木部／都第六建設事務所／国土交通省荒川下流河川事務所
----	-----------------------------

(1) 荒川

国土交通省直轄河川として、荒川下流河川事務所では、超過洪水対策として高規格堤防事業や、高さの低い橋りょうの対策、堤防の強化対策を進めている。

(2) 隅田川

新岩淵水門下流のコンクリート護岸は完成しており、一定の洪水対策が行われている。また、恒久的な高潮対策は東京都江東治水事務所で昭和38(1963)年に着手し、昭和50(1975)年度で完了している。ほか、昭和55(1980)年から緩傾斜型堤防事業に着手し、水に親しめる防潮堤・護岸整備を進めている。

その後昭和60(1985)年からは、市街地と河川の一体整備により、土地の有効利用が図れるスーパー堤防を基本に整備が進められている。

その他、平成24(2012)年度に策定した「東部低地帯の河川施設整備計画」に基づき耐震対策を実施してきており、更なる安全性向上のため、対象範囲を拡大した第二期計画を策定し、防潮堤の耐震対策を進めている。

(3) 新河岸川

兩岸とも防災護岸は概ね完成している。

恒久的な高潮対策は、東京都で昭和48(1973)年から右岸に、昭和59(1984)年度から左岸に各々着手した。

令和2(2020)年3月末時点における整備状況は、防潮堤整備率で9割強となっており、残る未整備箇所は、浮間橋下流左岸である。

また、隅田川同様、第二期計画に基づき、防潮堤の耐震対策を進めていく。

(4) 石神井川

昭和34(1959)年度から1時間50mm規模の降雨による洪水を安全に流下させる改修工事を始めた。また、昭和43(1968)年度には、飛鳥山トンネルから隅田川合流点までの高潮区間において、伊勢湾台風と同規模の台風が東京湾及び主要河川に対して最大の被害をもたらすコースを進んだときに発生する高潮(A.P.+5.1m)に対して安全となるよう防潮堤の整備を実施する。また、隅田川同様、第二期計画に基づき、防潮堤の耐震対策を進めて

いく。

現在、1時間当たり50mm規模の改修は、飛鳥山分水路より上流側の約 14.5km区間が完成している。

今後は、1時間当たり85mm規模の降雨に対応するため、流域内で実施される河川への雨水流出抑制対策（1時間当たり約10mm規模の降雨に相当する流域対策）の効果を見込んだ上で、河川を流れる洪水に対処することとし、調節池の整備等を実施する。

また、平成27(2015)年度から、新柳橋下流の整備を進めており、令和元(2019)年度から、新柳橋の架替事業に着手している。

2 水防に関する施設計画

(1) 雨水流出抑制施設計画

担当	土木部
----	-----

近年、都市部の中小河川流域において市街化が進み、降雨に対する流域の貯留、浸透機能が減少し、一挙に大量の雨水が河川に流入し洪水の被害を受けやすくなっている。

- ① 平成元(1989)年度に「雨水流出抑制施設設置に関する指導要綱」を制定し、北区管内河川の総合的な治水対策の一環として、公共施設及び大規模民間施設に雨水流出抑制施設の設置を指導している。
- ② 区の雨水貯留浸透事業として、歩道の透水性舗装や雨水浸透ますの設置、街路緑化や公園等に一時貯留施設等を設置し、浸水地域の被害の軽減を図っている。
- ③ 市街地化に伴う雨水の浸透機能の低下とともに、下水道管の処理能力を超える台風や局地的集中豪雨により、道路冠水が生じている。今後も、必要に応じて道路・公園等の公共施設の雨水流出抑制事業の推進を図るとともに、都下水道局に下水道施設の処理能力を向上させる等の浸水対策事業の推進を要請していく。

※雨水流出抑制施設設置に関する指導要綱【資料編 p資-84参照】

(2) 内水排除施設計画

担当	都下水道局
----	-------

都下水道局では、都市化の進展に伴う雨水流出量の増大に対応するために、「経営計画」等に基づき、堀船1号幹線、王子第二ポンプ所の整備、赤羽西幹線の増強施設、赤羽北幹線の増強施設の整備など、雨水対策事業を実施している。また、雨水排除の機能を将来にわたって安定的に確保するため、雨水ポンプ施設の改築及び震災対策を実施していく。

第1部

第2部

第3部

担当表

第1部

第2部

第3部

担当表

震災対策編

資料編

風水害対策編

3 水防資機材・施設及び水防工法

区は、管内における水防作業が十分に行えるように、資機材及び設備の整備並びに輸送手段の確保に努めるものとする。

また、国・都は、区が行う水防作業に対し、効果的な援助が行えるように努める。

(1) 浮間地区荒川防災ステーション

担当	土木部／国土交通省荒川下流河川事務所
----	--------------------

区は、荒川の洪水から市街地を守るための保全活動及び災害時の緊急復旧活動を行う防災活動拠点として整備した河川防災ステーションを国土交通省と共同で運営している。

資機材等	北区 (令和5(2023)年4月現在)	国土交通省 (令和5(2023)年4月現在)
建物（会議室等）	106.08㎡	164.40㎡
建物（共有施設）	147.72㎡	
根固めブロック	-	テトラ3.2t×850個
割栗石	-	1,730㎡
鋼矢板	-	10H L=18m 640枚

位置：浮間1丁目3番先 敷地：約10,000㎡ 建物：延べ床面積418.2㎡

・北区：

SPパイル 40本・土のう袋 1,400枚・剣スコップ 100丁
掛矢 7本・ジャカゴ(砂利籠)円柱 10個
トラロープ 100m×10本・カラーコーン 24本
投光機(3個・タイヤ付) 1台・危険テープ 1箱 (50m×30個)

・国土交通省：

土のう 3,056袋・大型土のう 810袋・スコップ 6本・安全ロープ 10巻
ブルーシート (5.4*7.2m) 519枚・のこぎり 5本・丸ノコ 1機・なた 5本
ハンマー2本・カラーコーン 110本・コーンバー (2m) 96本・投光器 4個
移動式投光機 2個・自転車 2台・大型土のう製造器 1台
Dリフトカップラー (4個で1セット) 3セット・リアカー 2台・一輪車 2台
携行缶 (10L) 1個・救命具 6着・紅白ポール 10本・スタッフ (5m) 4本
発電機 2台

(2) 資機材

担当 土木部／都第六建設事務所／国土交通省荒川下流河川事務所
令和5(2023)年4月現在

資機材名	単位	所管別			合計 14箇所
		北区土木部 (1箇所)	東京都第六建設 事務所 (8箇所)	国土交通省 (5箇所)	
土のう類 (大型含む)	袋	10,200	63,095	36,355	109,650
水のう	袋	—	1,920	36	1,956
土のう留杭 (鉄ピン)	本	1,000	11,271	1,175	13,446
軽量鋼板	枚	180	505	—	685
木材	m ³	4.0	9.0	—	13.0
シート	m ²	700	4,331	1,477	6,508
鉄線	kg	240	636	4	880
杭(木杭)	本	110	905	134	1,149
縄	m	5,000	58,126	18	63,144
番線カッター	丁	6	35	—	41
ショベル	丁	350	450	170	970
ツルハシ	丁	90	283	—	373
掛矢	丁	21	103	8	132
鋸	丁	10	44	—	54
鉋	丁	30	37	—	67
もっこ	丁	190	134	—	324
一輪車	台	9	19	—	28

※ 北 区：水防倉庫（赤羽台3-17先・赤羽緑道公園）
 第六建設事務所：岩淵（岩淵町41）、蔵前、荒川、南千住、東尾久、飯塚橋、内匠橋、千住関屋町（8か所）
 国土交通省：荒川下流河川事務所（志茂5-41-1）、
 岩淵出張所（志茂5-41-2）、新芝川排水機場内、
 小名木川出張所（倉庫・発電機室）、綾瀬川排水機場資材置場（5か所）

第1部

第2部

第3部

担当表

第1部

第2部

第3部

担当表

震災対策編

資料編

風水害対策編

(3) 排水場

担当	土木部
----	-----

令和5(2023)年4月現在

排水場名	設置箇所	完成年度	摘要
観音橋排水場	滝野川3-53	昭和58(1983)年度 (平成9(1997)年度 取替え)	出力7.5 口径150mm2台 5m ³ /分
赤羽北排水場	赤羽北2-21	平成6(1994)年度	出力5.5 口径100mm1台 0.6m ³ /分
赤羽台公園貯留槽	赤羽台3-16	平成6(1994)年度	出力3.7 口径125mm2台 1.4m ³ /分
井頭排水場	岸町2-9	平成7(1995)年度	出力5.5 口径100mm2台 0.9m ³ /分
計	4か所		

(4) 応急ポンプ

担当	土木部/消防団
----	---------

令和5(2023)年4月現在

種別	口径	台数	配置先	摘要
可搬式	100mm	2	豊島水防倉庫 2	
〃	75mm	8	豊島水防事務所 6 道路公園管理事務所 2 (内訳：観音橋排水場 2)	
〃	65mm	52	王子消防団 16 赤羽消防団 19 滝野川消防団 17	消防団所属 消防ポンプ
計		62		

(5) 救助艇

担当	土木部／警察署／消防署
----	-------------

令和5(2023)年4月現在

形式	乗員数	艇数	所管
ゴムボート	5人乗り	1艇	道路公園管理事務所
9.8馬力	5人乗り	2 "	王子消防署
9.8馬力	5人乗り	6 "	赤羽消防署
9.8馬力	5人乗り	2 "	滝野川消防署
ゴムボート		6 "	王子・赤羽・滝野川警察署

(6) 土のう置き場等

担当	土木部
----	-----

令和5(2023)年4月現在

【土のう置き場】

設置場所	所在地	保管数量	備考
赤羽西（赤羽自然観察公園）	赤羽5-2	約2,500袋	倉庫
西ヶ原（西ヶ原みんなの公園）	西ヶ原4-51	約3,000袋	倉庫
ちんちん山（南橋高架下）	岸町2-1-11先	約50袋	屋外（高架下）
浮間（荒川防災ステーション）	浮間1-3先	約500袋	建物内
豊島（水防事務所）	豊島1-11先	約1,000袋	屋外 （首都高高架下）
東十条駅南口区道下（資材倉庫）	東十条2-16	約150袋	倉庫
計 6か所		約7,200袋	

【土のうステーション】

台風等の接近に伴い、区民から土のうの自主引き取り要請があったときに備え、次の場所に土のうステーションを設置している。

設置場所	所在地	保管数量	備考
北区役所	王子本町1-15-22	80袋	正面玄関前
島下公園	赤羽西6-10	80袋	公園内
豊島公園	豊島2-25	80袋	公園内
堀船公園	堀船2-10	80袋	公園内
観音橋脇	滝野川5-53	80袋	道路区域
計 5か所		400袋	

第1部

第2部

第3部

担当表

第1部

第2部

第3部

担当表

震災対策編

資料編

風水害対策編

(7) 土取場

担当	土木部
----	-----

令和5(2023)年4月現在

土取場	所在地	採取可能量	摘要
神谷堀公園	王子5-28	200m ³	公園内広場
中央公園	十条台1-2-1	100m ³	公園内広場
桐ヶ丘中央公園	桐ヶ丘2-7	300m ³	公園内広場
計 3か所		600m ³	

(8) 水防工法

担当	土木部／都第六建設事務所／国土交通省荒川下流河川事務所
----	-----------------------------

水防工法は現場の状況、工作物の構造及び使用材料等を考慮して、単独又は併用して実施する。

4 高潮対策

担当	都第六建設事務所
----	----------

昭和24(1949)年キティ台風による災害を契機に、同年から第1次高潮対策事業として同台風級の高潮 (AP+3.15m) に対処するため整備した隅田川の防潮堤は、相次ぐ地盤沈下と昭和34(1959)年の伊勢湾台風による被害等を想定し、大改修が必要となった。

このため、国及び都は、同台風級の高潮 (AP+5.1m) に対処すべく、昭和38(1963)年から東京高潮対策事業に着手した。

これにより、隅田川は、水門9基を含む防潮堤46.9kmの整備が行われ、昭和50(1975)年度に工事が完了した。

また、都は、令和3(2021)年12月に「東部低地帯の河川施設整備計画(第二期)」を策定し、隅田川の防潮堤や水門等の耐震・耐水対策を実施している。

新河岸川に対しては、隅田川合流点から新河岸橋間の区間(高潮対策事業区間)における高潮対策として、防潮堤の整備を実施している。この整備事業は、伊勢湾台風級の大型台風がもたらす高潮 (A.P. +5.1m) に対処できる規模で昭和48(1973)年度に着手した。

令和2(2020)年3月末時点における新河岸川の整備状況は、防潮堤整備率で9割強となっており、残る未整備箇所は、浮間橋下流左岸である。

今後も、「東部低地帯の河川施設整備計画(第二期)」に基づき、新河岸川の堤防の耐震化を図っていく。

石神井川に対しては、高潮対策対象区間においては、昭和34(1959)年の伊勢湾台風と同規模の台風が東京湾及び主要河川に対して最大の被害をもたらすコースを進んだ時に発

生ずる高潮（A.P.+5.1m）に対応できるようにすることを目的とし、防潮堤の整備及び耐震対策を実施する。

5 急傾斜地等「がけ・擁壁」防災対策

(1) 対策の方針

担当	まちづくり部／土木部／警察署
----	----------------

豪雨等による急傾斜地等の崩壊による災害を未然に防ぐため、建物、道路等の周辺における「がけ等」の実態について調査資料等を基に整理し、防災上の見地から改善指導、助言、勧告、命令等を行い、がけの防災対策を推進する。

- 震災対策編 第2部 施策ごとの具体的計画
 第3章 安全なまちづくりの実現
 【予防対策】 1 安全に暮らせるまちづくり
 1-4 がけ・擁壁、ブロック塀等の崩壊の防止（p震-91）参照

※急傾斜地崩壊危険区域【資料編 p資-13参照】

(2) 「がけ・擁壁」の安全化

担当	まちづくり部／土木部
----	------------

- 震災対策編 第2部 施策ごとの具体的計画
 第3章 安全なまちづくりの実現
 【予防対策】 1 安全に暮らせるまちづくり
 1-4 がけ・擁壁、ブロック塀等の崩壊の防止（p震-91）参照

(3) 急傾斜地の安全化

担当	まちづくり部／土木部／都建設局
----	-----------------

都は、「急傾斜地の崩壊による災害の防止に関する法律」に基づき急傾斜地崩壊危険区域を指定し、有害行為の制限、崩壊防止工事の施工等、斜面崩壊を防止するための対策を推進している。

- 震災対策編 第2部 施策ごとの具体的計画
 第3章 安全なまちづくりの実現
 【予防対策】 1 安全に暮らせるまちづくり
 1-4 がけ・擁壁、ブロック塀等の崩壊の防止（p震-91）参照

第1部

第2部

第3部

担当表

第1部

第2部

第3部

担当表

震災対策編

資料編

風水害対策編

6 土砂災害防止法の運用

担当	危機管理室／まちづくり部／土木部
----	------------------

- ① 「土砂災害警戒区域等における土砂災害防止対策の推進に関する法律（土砂災害防止法）」が平成13(2001)年4月に施行された。本法は、平成26(2014)年8月豪雨により広島市北部で発生した土砂災害等を踏まえ改正され、「土砂災害警戒区域等における土砂災害防止対策の推進に関する法律の一部を改正する法律」として平成27(2015)年1月に施行された。また、平成29(2017)年6月には、要配慮者利用施設の避難体制の強化を図るために改正された。さらに、令和3(2021)年5月の改正では、要配慮者利用施設の避難確保計画に基づく避難訓練実施結果を区長に報告することが義務付けられ、区長による訓練内容に係る助言・勧告制度が創設された。
- ② 土砂災害防止法に基づき、都は土砂災害のおそれがある区域を警戒区域として指定する。
- ③ 都は、警戒区域のうち、土砂災害により建築物に損壊が生じ、住民等の生命又は身体に著しい危害が生ずるおそれがある区域を特別警戒区域として指定し、特定の開発行為に対する許可制、建築物の構造規制、移転等の勧告を実施する。令和5(2021)年9月29日現在、土砂災害警戒区域15,583か所（うち土砂災害特別警戒区域13,677か所）を指定している。

7 水害発生箇所の解消

担当	土木部
----	-----

豪雨や水害の発生頻度などを踏まえ、都関係局との連携を強化し、雨水浸透ますの設置などの流域対策、地下空間への浸水対策などのまちづくり対策を重点的に行う。

8 都市型水害対策

担当	土木部／都建設局／都下水道局
----	----------------

- ① 都は、ハード面における対策として、河川の整備、下水道の整備に加え、貯留・浸透施設などの流域対策、浸水対策を進める。
- ② 区は、都と連携して、洪水時の避難指示等の基準の整備、水防資機材の整備等を含めた避難・防災体制の整備・確立を行う。
- ③ 区及び都は、ソフト対策とともに、広く区民を対象とした広報、啓発活動を様々な方法により行う。

9 流木対策

担当	土木部
----	-----

台風時期に流木が生じた場合は、防災関係機関と連携して排除する等被害を最小限度にとどめるものとする。

第1部

第2部

第3部

担当表

第1部

第2部

第3部

担当表

震災対策編

資料編
風水害対策編

10 浸水対策

(1) 水防法の運用

担当	危機管理室／土木部
----	-----------

- ① 都は、水防法に基づき、洪水予報河川又は水位周知河川が氾濫した場合に浸水が想定される区域を浸水想定区域として指定し、浸水想定区域及び当該区域が浸水した場合に想定される浸水深を公表している。
- ② 平成17(2005)年の改正により、浸水想定区域を含む区市町村の地域防災計画に、少なくとも浸水想定区域ごとの洪水予報等の伝達方法、浸水想定区域内の地下街等と要配慮者利用施設の名称と所在地を定めることになった。そして、区市町村地域防災計画に名称と所在地を定められた地下街等の所有者又は管理者は地下街等の利用者の避難確保計画を作成し公表することが義務になった。
- ③ 平成25(2013)年改正では、区市町村地域防災計画に名称と所在地を定められた要配慮者利用施設の所有者又は管理者が、利用者の避難確保計画を作成し訓練を実施すること等が努力義務になった。
- ④ 平成27(2015)年には、浸水想定区域の前提となる降雨が、「当該河川の洪水防御に関する計画の基本となる降雨」から「想定最大規模降雨（想定しうる最大規模の降雨であって国土交通大臣が定める基準に該当するもの）」に改正された。
- ⑤ 平成29(2017)年改正では、区市町村地域防災計画に名称と所在地を定められた要配慮者利用施設の所有者又は管理者が利用者の避難確保計画を作成し訓練を実施すること等が、努力義務から義務化された。
- ⑥ 令和3(2021)年改正では、災害時における円滑かつ迅速な避難の確保を図るため、要配慮者利用施設の避難確保計画の作成および避難訓練実施結果の区長への報告義務化及び区長による訓練内容に係る助言・勧告制度が創設された。

(2) 浸水想定区域等

担当	危機管理室／土木部
----	-----------

① 荒川が氾濫した場合の浸水想定区域

国土交通省荒川下流河川事務所は、平成28(2016)年5月に荒川水系荒川洪水浸水想定区域図を公表した。この浸水想定区域図は、想定しうる最大規模降雨（荒川流域における72時間の総雨量632mm）を前提としている。

② 新河岸川・隅田川・石神井川・神田川が氾濫した場合の浸水予想区域

東京都は、整備水準を大きく上回る降雨による浸水被害を軽減するため、平成13(2001)年8月に神田川流域の浸水予想区域図を公表した。この浸水予想区域図は、平成12(2000)年9月に発生した東海豪雨（総雨量2日で589mm、時間最大雨量114mm）並みの雨が降った場合に予測される洪水の状況をシミュレーションにより求めたものである。同様に平成15(2003)年5月に隅田川・新河岸川及び石神井川流域における浸水予想区域図を公表した。さらに、都市型水害対策連絡会（東京都）が、平成27(2015)年5月の水防法改正に伴い、想定しうる最大規模の降雨（時間最大雨量153mm、総雨量690mm）を前提とした浸水予想区域図を作成・公表したことを受けて、令和3(2021)年に東京都北区洪水ハザードマップ「隅田川・新河岸川・神田川が氾濫した場合」と「石神井川が氾濫した場合」に分けて作成した。

- 風水害対策編 第1部 総則
- 第1章 計画の方針 7 計画の前提
- (1) 洪水ハザードマップ～荒川が氾濫した場合～（p風-4）
- (2) 洪水ハザードマップ～隅田川・新河岸川・神田川・石神井川が氾濫した場合～（p風-4）
- (3) 内水氾濫の対応（p風-4）参照

第1部

第2部

第3部

担当表

第1部

第2部

第3部

担当表

震災対策編

資料編

風水害対策編

(3) 浸水想定区域における避難体制確保

担当	危機管理室／地域振興部／福祉部／北区保健所／土木部／教育振興部／子ども未来部
----	--

① 水防法により定める事項

水防法により、浸水想定区域について、次に掲げる5つの事項について定める。

(1) 洪水予報等の伝達方法

- 風水害対策編 第2部 災害予防
第1章 水害予防対策
11 気象情報等 (p風-28) 参照
- 風水害対策編 第2部 災害予防
第2章 都市施設対策
4 地下空間への浸水被害対策 (p風-50) 参照
- 風水害対策編 第2部 災害予防
第6章 地域防災力向上
4 避難行動要支援者の支援 (p風-65) 参照

(2) 避難施設その他の避難場所及び避難路その他の避難経路に関する事項

- 風水害対策編 第2部 災害予防
第3章 風水害時の避難体制の整備及び避難場所等の指定 (p風-52) 参照
- 風水害対策編 第3部 災害応急・復旧
第5章 避難対策 1 避難
【荒川氾濫時における避難】 (p風-109)
【石神井川の氾濫・土砂災害発生時における避難】 (p風-110) 参照

(3) 避難訓練の実施に関する項目

- 風水害対策編 第2部 災害予防
第5章 区職員の防災力向上 (p風-61) 参照

(4) 浸水想定区域内に次に掲げる施設がある場合にあっては、これらの施設の名称及び所在地。ただし、ウに掲げる施設については、当該施設の所有者又は管理者から申し出があった場合に限る。

- ア 地下街等
- イ 要配慮者利用施設
- ウ 大規模な工場その他の施設

区は、上記アの地下街等（水防法第15条第1項第4号イ）、イの要配慮者利用施設（水防法第15条第1項第4号ロ）の範囲を定義するとともに、区内の当該施設等を精査、選定し、該当する所有者、管理者等と協議の上、地域防災計画に施設の名称及び所在地等を記載し、必要な対策を講じる。

(5) その他洪水時等の円滑かつ迅速な避難の確保を図るために必要な事項

② 水防法に基づく地下街等の指定の考え方

- (1) 浸水想定区域内（荒川が氾濫した場合）に立地している地下街等を指定する。
- (2) 指定にあたっては、地下街その他地下に設けられた不特定かつ多数の者が利用する施設（地下に建設が予定されている施設又は地下に建設中の施設であって、不特定かつ多数の者が利用すると見込まれるものを含む）とする。
- (3) 区は、指定した地下街等について、地域防災計画において以下の項目を定める。
 - ア 施設名称
 - イ 施設所在地
- (4) 具体的な地下街等の範囲及び指定施設は、地域防災計画の資料編に定める。
 ※水防法に基づき指定する地下街等【資料編 p資-92参照】

③ 水防法及び土砂災害防止法に基づく要配慮者利用施設の指定の考え方

- (1) 土砂災害（特別）警戒区域内又は浸水想定区域内（荒川が氾濫した場合）に立地している「要配慮者利用施設」を指定する。
- (2) 区における要配慮者利用施設は、以下のとおりとする。
 - ア 区が指定する具体的な施設種類
 - 【社会福祉施設】 老人福祉施設等、障害者支援施設、児童福祉施設など
 - 【学 校】 小学校、中学校、幼稚園、認定こども園など
 - 【医 療 施 設】 病院、診療所（有床に限る）
 - イ その他、区長が必要と認める施設
- (3) 区は、指定した要配慮者利用施設について、地域防災計画において以下の項目を定める。
 - ア 施設名称
 - イ 施設所在地
- (4) 具体的な要配慮者利用施設は、地域防災計画の資料編に定める。
 ※水防法及び土砂災害防止法に基づき指定する要配慮者利用施設一覧【資料編 p資-93参照】

震災対策編	第1部
	第2部
	第3部
風水害対策編 本編	担当表
	第1部
	第2部
	第3部
	担当表
	資料編
	風水害対策編

11 気象情報等

特別警報・警報・注意報をはじめ、河川や土砂に関して発表される主な情報の種類とその内容を次に示す。

種類	発表	説明
特別警報	気象庁	予想される現象が特に異常であるため重大な災害の起こるおそれが著しく大きい場合に、その旨を示して行う警報。気象、地面現象、高潮、波浪の特別警報がある。気象特別警報には暴風、暴風雪、大雨、大雪の特別警報がある。 →詳細は(1) 特別警報・警報・注意報に記載
警報	気象庁	重大な災害の起こるおそれのある旨を警告して行う予報。気象、地面現象、高潮、波浪、浸水、洪水の警報がある。気象警報には暴風、暴風雪、大雨、大雪の警報がある。 →詳細は(1) 特別警報・警報・注意報に記載
注意報	気象庁	災害が起るおそれがある場合にその旨を注意して行う予報。気象、地面現象、高潮、波浪、浸水、洪水の注意報がある。気象注意報には風雪、強風、大雨、大雪、雷、乾燥、濃霧、霜、なだれ、低温、着雪、着氷、融雪の注意報がある。 →詳細は(1) 特別警報・警報・注意報に記載
洪水予報	国土交通省 又は都道府県 と気象庁	水防法(第10条第2項)に基づき国土交通省と気象庁とが共同発表する洪水に関する情報 →詳細は(2) 洪水予報河川(荒川・入間川流域)及び(3) 洪水予報河川(石神井川)に記載
水位周知 河川情報	東京都 (又は国土交 通省)	水位周知河川に対して発表される。水位周知河川とは、洪水予報河川以外の河川で、洪水のおそれがある河川の水位情報を都民に提供する河川を指す。
水防警報	河川管理者	水防法(第16条第1項及び第2項)に基づき河川管理者が洪水時の河川水位の状態により発表する警報のこと。その区間及びその区間を代表する水防警報基準点とを定めて、水位等の状況に応じて発表される。 →詳細は(4) 水防警報に記載
土砂災害 警戒情報	都道府県と 各地の気象台	大雨警報(土砂災害)の発表後、命に危険を及ぼす土砂災害がいつ発生してもおかしくない状況となったときに、市町村長の避難指示の発令判断や住民の自主避難の判断を支援するよう、対象となる市町村を特定して警戒を呼びかける情報 →詳細は(5) 土砂災害警戒情報に記載

(1) 特別警報・警報・注意報

担当	気象庁
----	-----

気象庁が発表する情報のうち、特別警報・警報・注意報の種類と発表基準は以下のとおり。

① 特別警報・警報・注意報の種類と概要

令和5(2023)年6月現在

分類	種類	概要
特別 警報	大雨 特別警報	大雨に関する特別警報 基準：特別警報の基準による。 (大雨特別警報、警報、注意報共通) a) 大雨が原因となる地面現象又は浸水によって、災害が起こるおそれのある場合は、それぞれ、地面現象警報又は浸水警報等の警報事項等を含める。 b) 表面雨量指数が警報基準に到達することが予想される場合は「大雨警報(浸水害)」、土壌雨量指数が警報基準に到達すると予想される場合は「大雨警報(土砂災害)」、両指数が警報基準に到達すると予想される場合は「大雨警報(土砂災害、浸水害)」として発表する。 c) さらに、特別警報の基準に到達することが予想される場合には、それぞれ、「大雨特別警報(浸水害)」、「大雨特別警報(土砂災害)」、「大雨特別警報(土砂災害、浸水害)」として発表する。 なお、大雨特別警報は、危険度分布の技術を活用し、危険度が著しく高まっている区市町村等に対して発表している。
		暴風 特別警報
	高潮 特別警報	台風等による海面の異常上昇に関する特別警報 (高潮特別警報、警報、注意報共通) 高潮災害には、海岸付近の低い土地の浸水のほか、防潮堤・港湾施設の損壊、船舶の流出等がある。「異常潮位」「副振動」によるものを含む。
		暴風雪 特別警報
	大雪 特別警報	大雪に関する特別警報
		運用基準：特別警報の基準による。

第1部

第2部

第3部

担当表

第1部

第2部

第3部

担当表

震災対策編

資料編

風水害対策編

第1章 水害予防対策

分類	種類	概要
警報	大雨警報	大雨に関する警報
		「大雨特別警報」を参照
	洪水警報	洪水に関する警報 (洪水警報、注意報共通)
		a) 大雨、長雨、融雪等の現象により河川の水が増し、そのために、河川の堤防・ダムに損傷を与える等によって重大な災害が起こるおそれがある場合には警報を、災害が起こるおそれがある場合には注意報を発表する。 b) 高潮によって河口付近の河川の水が増し、災害が起こるおそれがある場合は、洪水警報・注意報ではなく高潮の警報等により警戒を呼びかける。
	暴風警報	暴風に関する警報
		運用基準：平均風速が概ね20m/sを超える場合（地方により基準値が異なる）
	高潮警報	台風等による海面の異常上昇に関する警報
「高潮特別警報」を参照		
暴風雪警報	暴風雪に関する警報 a) 運用基準：平均風速が概ね20m/sを超え、雪を伴う場合（地方により基準値が異なる） b) 暴風警報の警報事項も含む。	
大雪警報	大雪に関する警報	
注意報	大雨注意報	大雨に関する注意報
		「大雨特別警報」を参照
	洪水注意報	洪水に関する注意報
		「洪水警報」を参照
	強風注意報	強風に関する注意報
		運用基準：平均風速が概ね10m/sを超える場合（地方により基準値が異なる）
	高潮注意報	台風等による海面の異常上昇に関する注意報
「高潮特別警報」を参照		
風雪注意報	風雪に関する注意報 a) 運用基準：平均風速が概ね10m/sを超え、雪を伴う場合（地方により基準値が異なる） b) 強風注意報の注意報事項も含む。	
大雪注意報	大雪に関する注意報	
雷注意報	雷に関する注意報 運用基準：落雷又は雷に伴うひょう、突風などによる災害が予想される場合	

分類	種類	概要
注意報	乾燥 注意報	空気の乾燥に関する注意報
		運用基準：空気が乾燥し、火災の危険が大きいと予想される場合
	濃霧 注意報	濃霧に関する注意報
		運用基準：濃霧のため、交通機関に著しい障害が起これると予想される場合
	霜 注意報	霜に関する注意報
		運用基準：早霜、晩霜などによって、農作物に著しい被害が予想される場合
	低温 注意報	低温に関する注意報
		運用基準：低温のため農作物などに著しい被害が予想される場合。冬季の水道管の凍結・破裂による著しい被害が予想される場合
	着雪 注意報	着雪に関する注意報
		運用基準：着雪が著しく、通信線や送電線などに被害が起これるおそれがある場合
着氷 注意報	着氷に関する注意報	
	運用基準：着氷が著しく、通信線や送電線などに被害が起これるおそれがある場合。北海道では、着氷注意報を「船体着氷」を指して行うことが多い。	
	a) 水防活動用注意報は、水防活動用気象注意報については大雨注意報、水防活動用津波注意報については津波注意報、水防活動用高潮注意報については高潮注意報、水防活動用洪水注意報については洪水注意報をもって代える。 b) 洪水予報指定河川に対して行う洪水注意報も、水防活動の利用に適合する注意報である。	

震災対策編

第1部

第2部

第3部

担当表

第1部

第2部

第3部

担当表

風水害対策編

本編

資料編

震災対策編

風水害対策編

② 北区における特別警報・警報・注意報の発表基準

令和5(2023)年6月現在

種類		発表基準
特別警報	大雨特別警報	台風や集中豪雨により数十年に一度の降雨量となる大雨が予想される場合
	暴風特別警報	数十年に一度の強度の台風や同程度の温帯低気圧により、暴風が吹くと予想される場合
	高潮特別警報	数十年に一度の強度の台風や同程度の温帯低気圧により、高潮になると予想される場合
	暴風雪特別警報	数十年に一度の強度の台風と同程度の温帯低気圧により、雪を伴う暴風が吹くと予想される場合
	大雪特別警報	数十年に一度の降雪量となる大雪が予想される場合
警報	大雨警報	(浸水害) 表面雨量指数 ^{*1} : 21以上 (土砂災害) 土壌雨量指数基準 ^{*2} : 140以上
	洪水警報	流域雨量指数基準 ^{*3} : 隅田川流域46.4以上、新河岸川流域46.3以上 複合基準: 石神井川流域: 表面雨量指数10以上かつ流域雨量指数16.7以上 新河岸川流域: 表面雨量指数: 14以上かつ流域雨量指数39.5以上 隅田川流域: 表面雨量指数: 18以上かつ流域雨量指数31以上 指定河川洪水予報による基準: 荒川[治水橋・岩淵水門(上)]、石神井川[向台・稲荷橋・加賀橋・溝田橋]
	暴風警報	平均風速: 25m/s以上
	高潮警報	東京湾平均海面(T.P.)上4.0m以上 (東京都が定める基準水位観測所(辰巳水門)における高潮特別警戒水位(3.2m)への潮位の到達状況を考慮して、これによらず高潮警報を発表する場合がある)
	暴風雪警報	平均風速: 25m/s以上で雪を伴う
	大雪警報	降雪の深さ: 12時間降雪の深さ10cm以上
注意報	大雨注意報	(浸水害) 表面雨量指数基準 ^{*1} : 11以上 (土砂災害) 土壌雨量指数基準 ^{*2} : 119以上
	洪水注意報	流域雨量指数基準 ^{*3} : 隅田川流域37.1以上、新河岸川流域37以上、石神井川流域14.8以上 複合基準: 石神井川流域: 表面雨量指数10以上かつ流域雨量指数11.8以上 新河岸川流域: 表面雨量指数12以上かつ流域雨量指数35.6以上 隅田川流域: 表面雨量指数10以上かつ流域雨量指数20以上 指定河川洪水予報による基準: 荒川[岩淵水門(上)]

種類	発表基準	
注意報	強風注意報	平均風速：13m/s以上
	高潮注意報	東京湾平均海面（T.P.）上2.0m以上
	風雪注意報	平均風速：13m/s以上で雪を伴う
	大雪注意報	降雪の深さ：12時間降雪の深さ5cm以上
	雷注意報	落雷等により被害が予想される場合
	乾燥注意報	最小湿度25%以下で実効湿度50%以下
	濃霧注意報	視程：100m以下
	霜注意報	晩霜期：最低気温2℃以下
	低温注意報	夏期（平均気温）：平年より5℃以上低い日が3日続いた後、更に2日以上続くとき 冬期（最低気温）：-7℃以下、多摩西部は-9℃以下
	着雪注意報	大雪警報の条件下で気温が-2℃～2℃の時
	着氷注意報	大雪警報の条件下で気温が-2℃～2℃の時
	なだれ注意報	※4
融雪注意報	※4	

- ※1 表面雨量指数：降った雨がどれだけ地表面に溜まっているかを推定した指数で浸水害の危険性を判断するために用いられている。
- ※2 土壌雨量指数：降った雨がどれだけ土壌中に蓄えられているかを推定した指数で土砂災害の危険性を判断するために用いられている。
- ※3 流域雨量指数：対象となる地域・時刻に存在する流域の雨水の量を推定した指数で洪水災害の危険性を判断するために用いられている。
- ※4 現象による災害がきわめて稀であり、災害との関係が不明確であるため具体的な基準を定めていない。

(2) 洪水予報河川(荒川・入間川流域)

担当	危機管理室／土木部／都第六建設事務所／国土交通省荒川下流河川事務所／国土交通省荒川上流河川事務所
----	--

① 洪水予報の種類と発表基準

国土交通省関東地方整備局と気象庁大気海洋部が共同で行う洪水予報は、2以上の都府県を流れる河川又は流域面積が大きい河川で、洪水により国民経済上重大な損害を生じるおそれのある場合に発表される。区に関係する洪水予報には、荒川・入間川流域洪水予報がある。都及び水防管理団体は、洪水予報を有効に利用し、効果的な水防活動に努めるものとする。（水防法第10条第2項及び同法第13条の2並びに気象業務法第14条の2第2項）

第1部

第2部

第3部

担当表

第1部

第2部

第3部

担当表

震災対策編

資料編

風水害対策編

第1章 水害予防対策

【洪水予報の種類と発表基準】

種類	発表基準
(〇〇川)氾濫注意情報	基準地点のいずれかの水位が、氾濫注意水位に到達し、さらに水位上昇が見込まれるとき
(〇〇川)氾濫警戒情報	基準地点のいずれかの水位が、概ね6時間後までに氾濫危険水位に到達すると見込まれるとき、又は、避難判断水位に到達し、さらに水位の上昇が見込まれるとき
(〇〇川)氾濫危険情報	基準地点のいずれかの水位が、急激な水位上昇によりまもなく氾濫危険水位を超え、更に水位の上昇が見込まれるとき又は氾濫危険水位に到達したとき
(〇〇川)氾濫発生情報	洪水予報を行う区域において、氾濫が発生したとき
(〇〇川)氾濫注意情報解除	基準地点の水位が、氾濫注意水位を下回り、氾濫のおそれなくなったとき

※(〇〇川)には、荒川又は入間川流域が入る

【荒川洪水予報実施区域図】



出典：国土交通省関東地方整備局荒川下流河川事務所

【入間川流域洪水予報実施区域図】

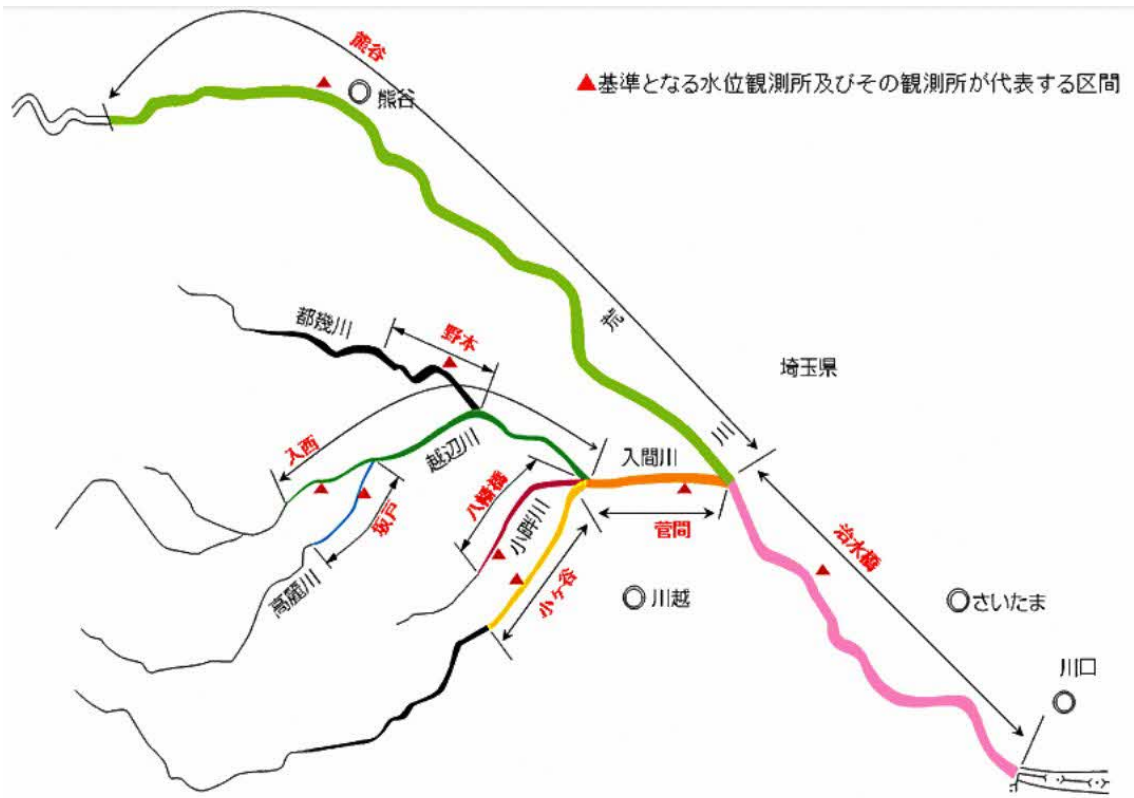

出典：国土交通省関東地方整備局荒川上流河川事務所

震災対策編	第1部
	第2部
	第3部
風水害対策編 本編	担当表
	第1部
	第2部
	第3部
資料編	担当表
	震災対策編 風水害対策編

第1章 水害予防対策

② 洪水予報にかかわる設定水位

令和5(2023)年4月現在

予報 区域名	河川及び区域	基準 地点	水防団 待機水位	氾濫 注意水位	避難 判断水位	氾濫 危険水位	計画高水位
荒川 洪水 予報	荒川（旧川を除く） 左岸：埼玉県深谷市から海まで 右岸：埼玉県から海まで	熊谷	3.0m	3.5m	5.0m	5.5m	7.507m
		治水橋	7.0m	7.5m	12.2m	12.7m	14.599m
		岩淵水門 （上）	3.0m	4.1m	6.5m	7.7m	8.57m
入間川 流域 洪水 予報	入間川 左岸：埼玉県川越市から荒川へ の合流点まで 右岸：埼玉県川越市から荒川へ の合流点まで	小ヶ谷	2.0m	2.5m	2.9m	3.3m	5.003m
		菅間	7.0m	8.0m	11.5m	12.0m	12.641m
	越辺川 左岸：埼玉県比企郡鳩山町から 入間川への合流点まで 右岸：埼玉県入間郡毛呂山町か ら入間川への合流点まで	入西	2.0m	3.0m	3.0m	3.2m	4.0m
		八幡橋	3.0m	3.5m	3.6m	4.2m	5.4m
	都幾川 左岸：埼玉県東松山市から越辺 川への合流点まで 右岸：埼玉県東松山市から越辺 川への合流点まで	野本	2.0m	3.5m	3.7m	4.1m	5.8m
		高麗川 左岸：埼玉県坂戸市から越辺川 への合流点まで 右岸：埼玉県坂戸市から越辺川 への合流点まで	坂戸	1.0m	1.5m	2.8m	3.4m

③ 洪水予報伝達系統図

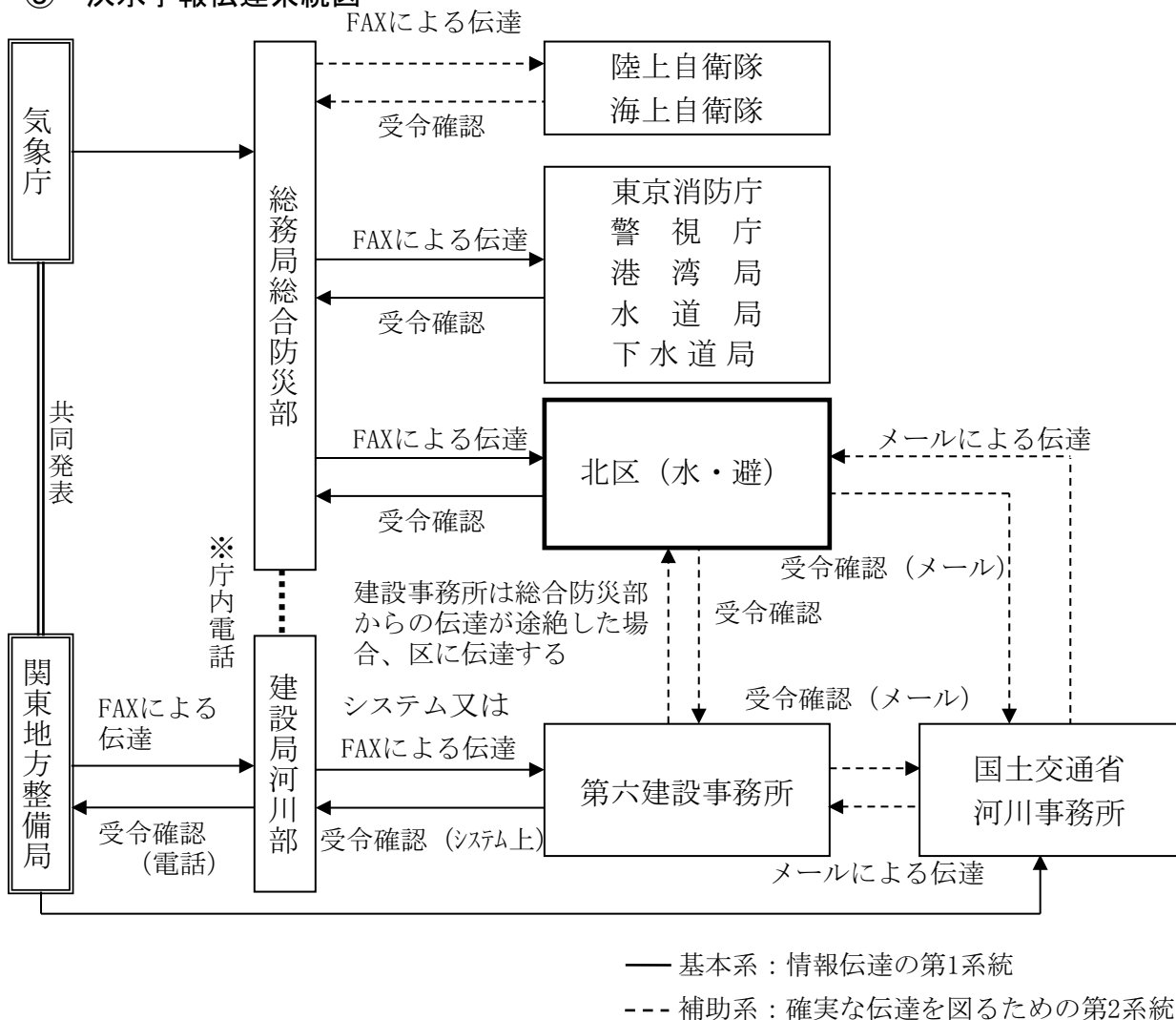

※ (水) : 水防担当部署 / (避) : 避難指示等発令担当部署
 ★洪水予報は、気象庁から報道機関、区を通じて区民にも伝達する。

第1部	震災対策編
第2部	
第3部	
担当表	風水害対策編 本編
第1部	
第2部	
第3部	担当表
震災対策編	
資料編	風水害対策編

●荒川洪水予報

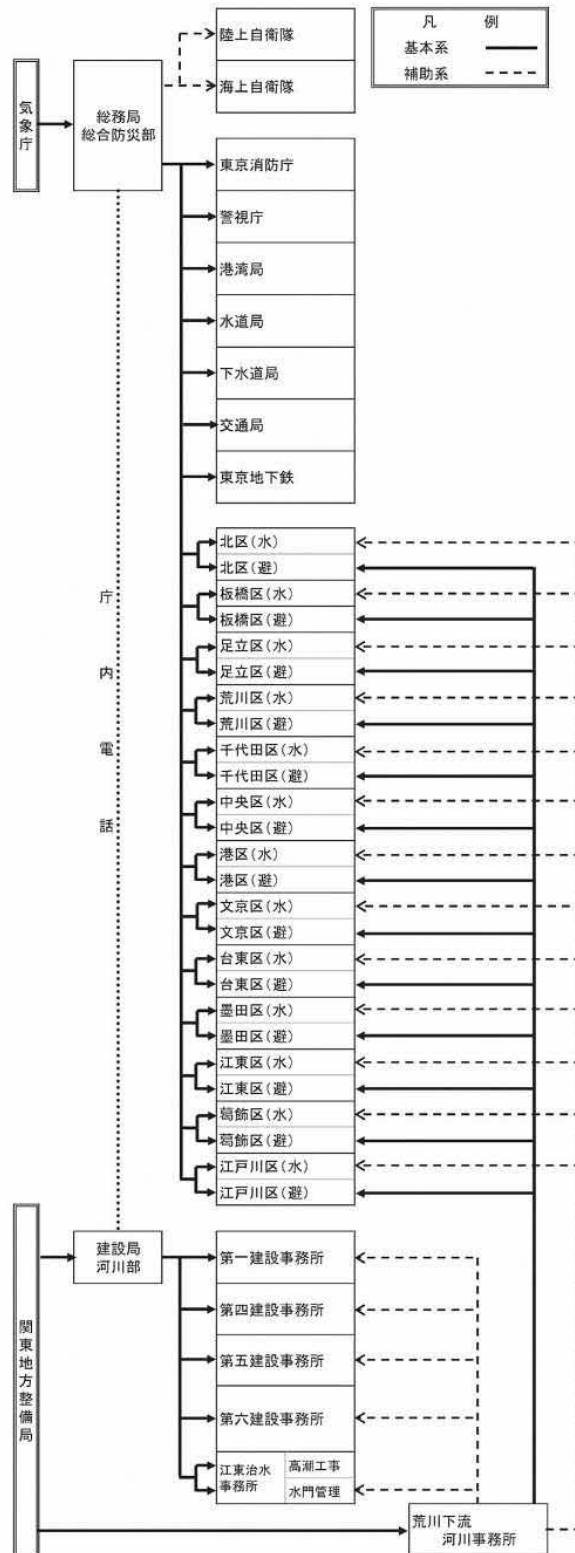

※ (水) : 水防担当部署 / (避) : 避難指示等発令担当部署

★総合防災部からの伝達が途絶した場合、建設事務所は河川部の指示により区に情報伝達する。

★洪水予報は、気象庁から報道機関、区を通じて区民にも伝達する。

●入間川流域洪水予報

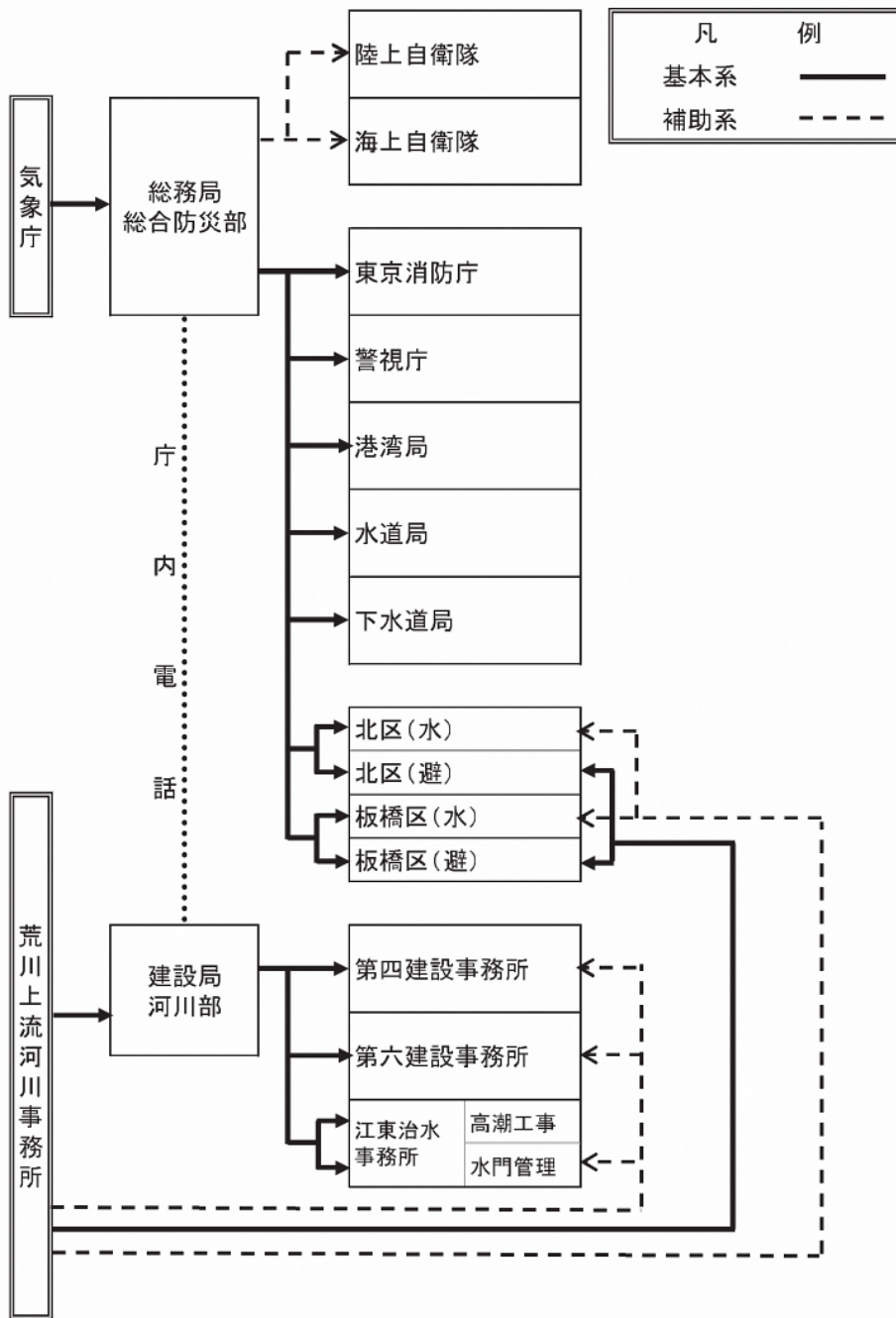

- ※ (水) : 水防担当部署 / (避) : 避難指示等発令担当部署
- ★ 総合防災部からの伝達が途絶した場合、建設事務所は河川部の指示により区に情報伝達する。
- ★ 洪水予報は、気象庁から報道機関、区を通じて区民にも伝達する。

入間川の洪水予報は、入間川のほか、越辺川、小畔川、高麗川、都幾川の情報を含む入間川流域洪水予報として発表される。このうち、氾濫により都内に浸水が想定される河川は入間川のみである。

震災対策編	第1部
	第2部
	第3部
風水害対策編 本編	担当表
	第1部
	第2部
資料編	第3部
	担当表
	風水害対策編

(3) 洪水予報河川(石神井川)

担当 | 危機管理室／土木部／都第六建設事務所／国土交通省荒川下流河川事務所

① 洪水予報の種類と発表基準

洪水予報河川とは、国土交通大臣が指定した河川以外の河川で、洪水により相当な損害を生ずるおそれがあるものとして、都と気象庁が指定した河川である。都は、洪水のおそれがあると認められるときは、気象庁長官と共同して、都の水防計画で定める水防管理者（北区）等に通知しなければならない。

区では、石神井川が令和4(2022)年度に水位周知河川から変更され洪水予報河川に変更された。なお、基準地点である溝田橋には、継続して東京都第六建設事務所の水位監視装置が溝田橋上流右岸に設置されている。

※水位上昇時における各河川（北区内）の設定水位【資料編 p資-87参照】

【洪水予報の種類と発表基準】

種類	発表基準
(石神井川) 氾濫危険情報	基準地点のいずれか1地点の水位が、概ね1時間以内に氾濫発生水位に到達することが見込まれる場合、又は氾濫危険水位に到達し、更に水位の上昇が見込まれる場合に発表する。
(石神井川) 氾濫注意情報解除	全ての基準地点の水位が、氾濫危険水位を下回り、洪水のおそれがなくなった場合に発表する。

【石神井川基準地点位置図】

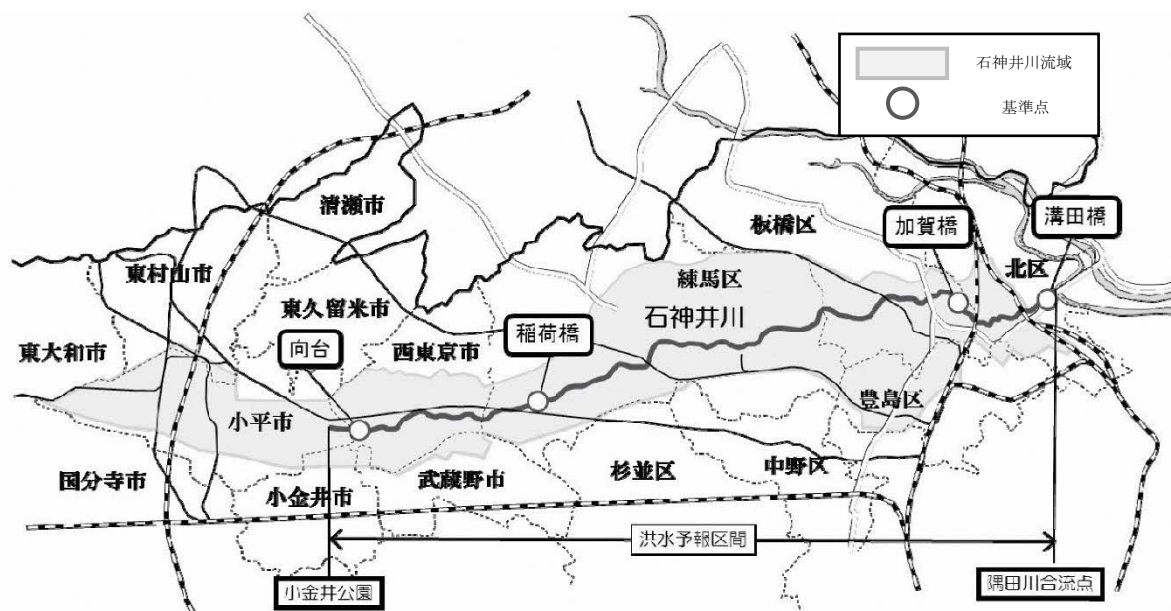

出典：東京都水防計画（令和5年度）

② 洪水予報にかかわる設定水位（都管理）

予報区域名	河川及び区域	基準地点	水防団待機水位	氾濫注意水位	氾濫危険水位	氾濫発生水位
石神井川 洪水予報	石神井川	向台	—	—	58.64m	59.12m
	左岸：小平市花小金井南町から隅田川への合流点まで	稲荷橋	—	—	46.78m	47.51m
	右岸：小平市花小金井南町から隅田川への合流点まで	加賀橋	—	—	14.50m	16.50m
		溝田橋	—	—	4.70m	5.42m

第1部

第2部

第3部

担当表

第1部

第2部

第3部

担当表

震災対策編

資料編

風水害対策編

③ 洪水予報河川伝達系統図

●石神井川洪水予報

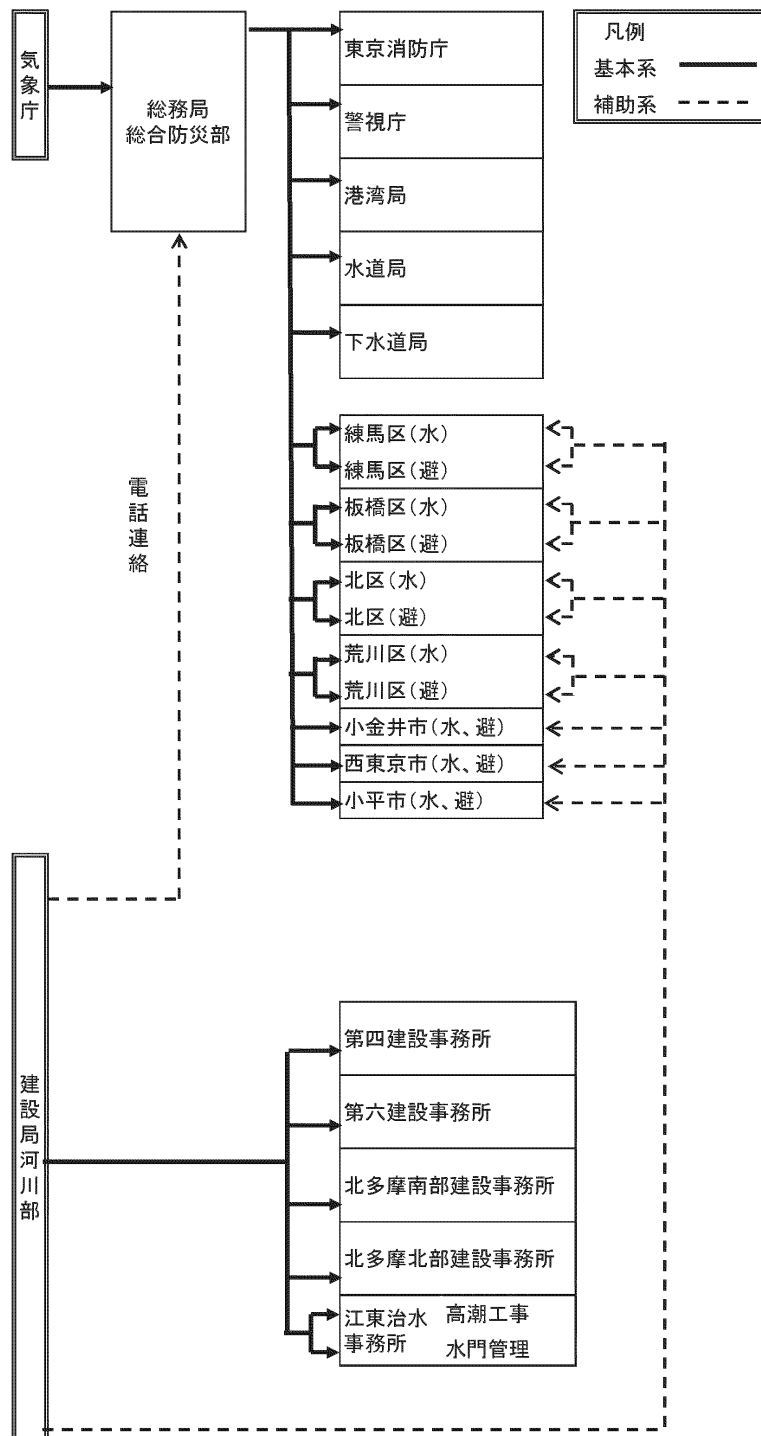

※ (水) : 水防担当部署 / (避) : 避難指示等発令担当部署

★総合防災部からの伝達が途絶した場合、建設事務所は河川部の指示により区に情報伝達する。

★洪水予報は、気象庁から報道機関、区を通じて区民にも伝達する。

(4) 水防警報

担当 土木部／都第六建設事務所／国土交通省荒川下流河川事務所

① 水防警報の種類と発表基準

水防警報は、河川管理者から発表される水防活動の基準であり、都及び水防管理団体は、その情報の目的、性質を十分に理解するとともに伝達の系統及び方法について精通し、その情報を有効に活用して効果的な水防活動に努めるものとする。

水防警報の種類と発表基準

種類	内容	発表基準
待機	1. 出水又は水位の再上昇等が予想される場合に、状況に応じて直ちに水防機関が出動できるように待機する必要がある旨を警告するもの 2. 水防機関の出動期間が長引くような場合に、出動人員を減らしても差し支えないが、水防活動をやめることはできない旨を警告するもの	気象予警報などと河川状況により、特に必要と判断されるとき
準備	水防活動に関する情報連絡、水防資器材の整備、水閘門機能等の点検、通信及び輸送の確保等に努めるとともに、水防機関に出動の準備をさせる必要がある旨を警告するもの	雨量、水位、流量などの河川状況で必要と判断されたとき 水防団待機水位(指定水位)に達し氾濫注意水位(警戒水位)を越えるおそれがあるとき
出動	水防機関が出動する必要がある旨を警告するもの	氾濫注意水位(警戒水位)を越えるおそれがあるとき 水位、流量などの河川状況で必要と判断されたとき
指示	水位、滞水時間その他水防活動上必要な状況を明示するとともに、越水・漏水・堤防斜面の崩れ・亀裂その他河川状況により警戒を必要とする事項を指摘して警告するもの	氾濫警戒情報が発表されたり、既に氾濫注意水位(警戒水位)を越えて災害の起こるおそれがあるとき
解除	水防活動を必要とする出水状況が解消した旨及び当該基準水位観測所名による一連の水防警報を解除する旨を通告するもの	氾濫注意水位(警戒水位)以下に下ったとき 氾濫注意水位(警戒水位)以上であっても、水防活動を必要とする河川状況でないと判断されたとき
情報	雨量・水位の状況、水位予測、河川・流域の状況等水防活動上必要なもの	状況により必要と認めるとき
地震による堤防の漏水、沈下等の場合又は津波の場合、上記に準じて水防警報を発表する。		

第1部
第2部
第3部
担当表
第1部
第2部
第3部
担当表
震災対策編
資料編
風水害対策編 本編
風水害対策編

② 荒川水防警報伝達系統図

水防警報の伝達系統は、迅速かつ確実な伝達を図るため、機器の故障等、不測の事態を考慮し、概ね次の図のとおりである。

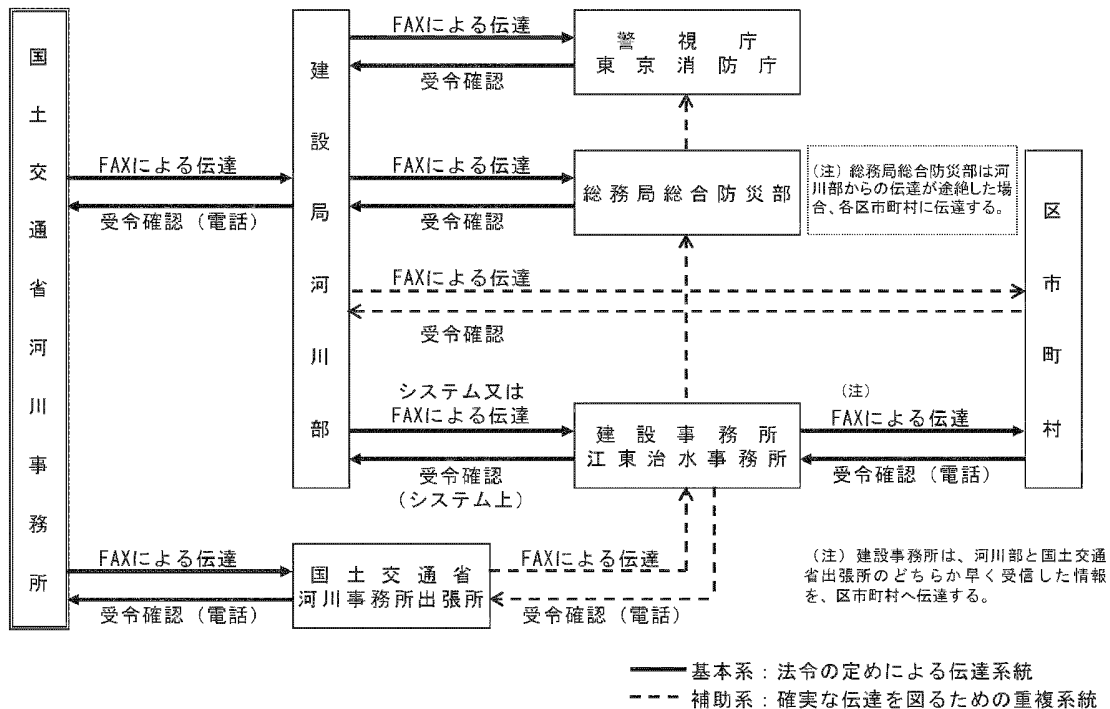

(5) 土砂災害警戒情報

担当	危機管理室／まちづくり部／土木部／都建設局／都総務局
----	----------------------------

大雨による土砂災害発生危険度が高まったときに、区長が防災活動や区民等への避難指示等の災害応急対応を適切に行えるよう支援するため、国土交通省河川局と気象庁が連携して判断基準となる土砂災害警戒避難基準雨量の設定手法を策定した。

都建設局は、これに基づき、土砂災害警戒情報の発表基準を作成し、気象庁と都が共同して発表するための情報伝達体制を整備しており、平成20(2001)年2月に運用を開始した。

① 土砂災害警戒情報の目的

大雨警報が発表され、更に土砂災害発生危険度が高まった場合に、東京都と気象庁が共同で発表する防災情報で、区長が避難指示等を発令する際の判断基準や住民の自主避難の参考となることを目的としている。

② 情報の特徴及び利用に当たっての留意事項

- (1) 大雨警報の発表中に発表する（解除情報もある）。
- (2) 発表対象とする土砂災害は、土石流と集中的に発生する急傾斜地の崩壊とする

(発表対象としない土砂災害は、降雨から技術的に予知・予測が困難である斜面の深層崩壊・山体崩壊とする)。

- (3) 降雨から土砂災害の危険度を判断するため、個々の災害発生場所、発生時刻、規模等は特定できない。

③ 土砂災害警戒情報の伝達

- (1) 気象庁と都が共同して雨量情報を監視し、発表基準を超過したとき発表する。
- (2) 都は、区及び各支庁・建設事務所へ、防災行政無線FAX及び東京都災害情報システム(DIS)を利用し伝達するとともに、住民へ周知する。

④ 区への対応

土砂災害警戒情報を受けた区は、速やかに区民へ伝達する。この伝達にあたっては、防災行政無線・緊急速報メール(エリアメール)を中心にプッシュ型の情報伝達手段を複数組み合わせ活用するとともに、区ホームページ、SNS、CATV、Lアラート等のプル型の手段も活用し、プッシュ型の情報伝達を補完する。

「土砂災害時における避難指示等の発令基準」【風水害対策編 第3部 災害応急・復旧 第5章 避難対策(p107)】に従い、本情報の発表状況及び気象庁が提供する「大雨警報(土砂災害)の危険度分布(土砂キキクル)」を総合的に判断し、土砂災害(特別)警戒区域に対し避難指示等を発令する。

- ※ プッシュ型：受信者の状況にかかわらず情報を伝達できる
- ※ プル型：受信者がアクションを行わないと情報を閲覧できない

第1部

第2部

第3部

担当表

第1部

第2部

第3部

担当表

震災対策編

風水害対策編

資料編

12 荒川下流タイムライン(拡大試行版)に沿った防災行動計画

担当	危機管理室／まちづくり部／土木部／都総務局／都建設局／都交通局／警視庁／東京消防庁／東京管区气象台／国土交通省荒川下流河川事務所／東京国道事務所／東日本旅客鉄道(株)／東京地下鉄(株)／埼玉高速鉄道(株)／東京電力パワーグリッド(株)／東日本電信電話(株)
----	--

(1)タイムライン(事前防災行動計画)の目的・位置付け

タイムラインとは、台風来襲等による水災害に対応する防災行動のうち、標準的に行われる防災行動を、主体、行動、準備に要する時間等を考慮して時系列的に整理しておくことにより、時間的制約等が厳しい災害発生時における防災行動を効率的かつ効果的に行うことを目指す計画である。

(2)荒川下流タイムライン(拡大試行版)

区は、国土交通省荒川下流河川事務所が策定した荒川下流タイムライン(拡大版)を運用している。同タイムラインは、平成19(2007)年9月台風第9号の降雨を想定最大規模に引き伸ばした降雨によってもたらされる荒川本川の堤防の決壊による水災害を対象とし、その水災害の進行を1つのシナリオとして、荒川下流部にどのような事態が発生するかを共有した上で、各参画機関がそれぞれで必要とあらかじめ決定している防災行動項目を、時系列的に整理し、取りまとめたものである。

① 時系列の設定

荒川下流タイムライン(拡大試行版)の設定を基に、災害事象のレベルの進行を次ページの表のとおり「0」～「3」まで設定する。

② 災害事象レベル別の防災行動

具体的な災害事象レベル別の防災行動は、資料編に記載する。

※荒川下流タイムライン(拡大施行版) 【2022年版】総括表(抜粋)

【資料編 p 資-116 参照】

災害事象のレベル	時間帯 (荒川破堤までの時間)	水位の状況	水防警報・ 洪水予報等	気象の状況
0	—	平常		—
1-1	120～30 時間前	平常		台風が発生 大雨洪水注意報
1-2	30～11 時間前	水防団待機水位 (岩淵(上)) 氾濫注意水位(熊谷) 氾濫注意水位(治水橋)	水防警報(待機・準備) (岩淵) 氾濫注意情報(熊谷) 氾濫注意情報(治水橋)	大雨洪水警報 暴風波浪警報 記録的短時間 大雨情報 (埼玉県内)
2	11～4 時間前	氾濫注意水位 (岩淵水門(上)) 避難判断水位(熊谷) 氾濫危険水位(熊谷) 岩淵水門(上)の水位が避難 判断水位に達すると予想 避難判断水位(治水橋)	氾濫注意情報(岩淵) 水防警報(出動)(岩淵) 氾濫警戒情報(熊谷) 氾濫危険情報(熊谷) 氾濫警戒情報(治水橋)	記録的短時間 大雨情報 (東京) 大雨特別警報
3	4時間前	避難判断水位 (岩淵水門(上)) 氾濫危険水位(治水橋)	氾濫警戒情報(岩淵) 氾濫危険情報(治水橋)	

第1部

第2部

第3部

担当表

第1部

第2部

第3部

担当表

震災対策編

資料編

風水害対策編

第2章 都市施設対策

本章の関係する関連計画・マニュアル

—

1 電気

担当 東京電力パワーグリッド(株)

(1) 浸水対策

施設名	設計基準及び予防措置	
変電設備	浸・冠水のおそれのある箇所は、床面の嵩上げ、窓の改造、出入口の角落し、防水扉の取付、ケーブルダクト密閉化等を行うが、建物の構造上、上記防水対策の困難な個所では屋内機器の嵩上げを実施する。 また、屋外機器は基本的に嵩上げを行うが、嵩上げ困難なものは、防水・耐水構造化、又は防水壁等の組合せを実施する。	
送電設備	架空線	土砂崩れ、洗堀などが起こるおそれのある箇所のルート変更、擁壁、石積み強化等を実施する。
	地中線	ケーブルヘッドの位置の適正化等による防水対策を実施する。
配電設備	浸・冠水のおそれのある供給用変圧器室は、変圧器の嵩上げ等による防水対策を実施する。	
通信設備	浸・冠水のおそれのある箇所は、床面の嵩上げ、窓の改造、出入口の角落し、防水扉の取付、ケーブルダクト密閉化等を行うが、建物の構造上、上記防水対策の困難な箇所では屋内機器の嵩上げを実施する。	

→ 震災対策編 第2部 施策ごとの具体的計画
 第4章 安全な交通ネットワーク及びライフライン等の確保
 【予防対策】7 電気・ガス・通信等 7-1 電気施設の安全化 (p震-138) 参照

(2) 強風対策

各施設とも、計画設計時に建築基準法及び電気設備に関する技術基準等による風害対策を十分考慮するとともに、既設設備の弱体箇所は、補強等により対処する。

2 電話

担当	東日本電信電話(株)
----	------------

洪水に対する緊急防護設備の確保として、防火扉、防水壁、防水栓、土のう、ビニールシート及び排水装置（排水ポンプ等）の点検整備をする。

- その他の水防活動に含まれる計画内容について
 震災対策編 第2部 施策ごとの具体的計画
 第4章 安全な交通ネットワーク及びライフライン等の確保
 【予防対策】7 電気・ガス・通信等 7-3 通信施設の安全化（p震-141）参照

3 交通

担当	都交通局／東日本旅客鉄道(株)／東京地下鉄(株)
----	--------------------------

(1) 都営交通施設

暴風、豪雨、豪雪、洪水、その他異常な自然現象による水害の発生するおそれのある場合には、その災害に対する未然防止策を図るとともに、災害が発生した場合には、その被害の軽減と迅速、的確な復旧を図るため、非常災害対策本部を設置する。

- 震災対策編 第2部 施策ごとの具体的計画
 第4章 安全な交通ネットワーク及びライフライン等の確保
 【予防対策】2 鉄道施設
 第2 各機関の安全対策 1. 都営交通施設（p震-129）参照

(2) 東日本旅客鉄道(株)施設

- 震災対策編 第2部 施策ごとの具体的計画
 第4章 安全な交通ネットワーク及びライフライン等の確保
 【予防対策】2 鉄道施設
 第2 各機関の安全対策 2. 東日本旅客鉄道(株)施設（p震-129）参照

(3) 東京地下鉄(株)施設

東京地下鉄(株)では、排水施設を850m～1.5kmごとに設備している。各ポンプ室には排水能力毎分1.0tのポンプ3台を標準設置し、交互自動運転を行っている。

- 震災対策編 第2部 施策ごとの具体的計画
 第4章 安全な交通ネットワーク及びライフライン等の確保
 【予防対策】2 鉄道施設
 第2 各機関の安全対策 3. 東京地下鉄(株)施設（p震-131）参照

震災対策編	第1部
	第2部
	第3部
風水害対策編 本編	担当表
	第1部
	第2部
資料編	第3部
	担当表
	震災対策編
	風水害対策編

4 地下空間への浸水被害対策

担当	危機管理室／土木部／東京地下鉄株
----	------------------

(1) 浸水被害が大きい流域、浸水被害に脆弱な地域等における対策

① 適切な地下利用への誘導

地下街等、浸水被害に脆弱な施設を対象に、止水板の設置方法や水のうによる簡易水防工法の例など、具体的な対策内容を示した「東京都地下空間浸水対策ガイドライン」により、都及び関係機関と連携し、条例・要綱等に基づいた適切な地下空間の利用の誘導方策を検討する。

② 大規模地下空間における浸水対策の促進

地下鉄や地下街などを対象に、関連する民間の管理者と行政が連携し、「施設別地下浸水対策計画」を策定するなど、対策を促進する。

(2) 普及啓発

都と区は、協力・連携して、地下空間への規制や危機管理体制確立に向けた支援等、浸水対策に関する情報の提供や周知・啓発を行う。

(3) 地下空間管理者による情報判断

- ① 地下空間管理者は、日頃から浸水実績図を基に、当該地下空間の浸水の危険性を把握し、避難誘導経路を確保する。
- ② 地下空間管理者は、提供される降雨に関する情報等を積極的に活用するとともに、出口付近の地盤高を目安にして、早めの警戒策を講じる。

5 下水道施設に関する情報共有

担当	危機管理室／土木部／都下水道局
----	-----------------

(1) 降雨情報システム「東京アメッシュ」、幹線水位情報の提供

- ① 東京都下水道局では、気象情報を迅速に把握し、ポンプの運転管理に活用することを目的として、降雨情報システムを導入しており、「東京アメッシュ」として降雨情報をインターネットで配信している。また、平成29(2017)年4月からは、「東京アメッシュ」スマートフォン版の配信を開始した。
- ② 区民の防災活動を支援するため、都下水道局ホームページへ掲載するほか、携帯サイトでも閲覧できるようにしている。なお、スマートフォンはより操作しやすく、より画面を見やすくし、GPS機能による現在地表示と希望する2地点の登録が可能となっ

ている。

- ③ 都は、下水道幹線内に水位計を設置して水位を測定し、光ファイバーを活用して水位情報を区等へ提供し、水防活動を支援する。

(2) 下水道におけるリスクコミュニケーションの充実

① 防災意識の啓発

(1) 浸水対策リーフレットの配布

都は、区民自身が行う浸水に対する備えを分かりやすく周知するとともに、戸別訪問により区民からの意見を伺い、パートナーシップを構築する。

(2) 道路雨水ますの点検(区、町会との連携)

都は、道路雨水ますの機能を確保するため、区や町会と連携を強化する。

(3) 体感できるイベントの開催

都は、浸水対策強化月間の取組として、半地下・地下室水圧体験装置「水圧くん」による避難体験、水再生センターの見学会など区民が浸水対策の必要性を体感できるイベントを実施する。

(4) 見学会や出前授業等の開催

都は、現場見学会(幹線工事など)を開催し、区民へ雨水対策事業を周知するとともに、小学校の総合的な学習の時間等を利用し、浸水対策を分かりやすく周知する。

(5) 都は、区等に、樋門の開閉状況や時刻、水位など操作情報の共有を図る。

また、浸水に対する予防措置を図るため、区と連携して地下室・半地下室の危険性を区民に周知する。

加えて、都は、区等と樋門の役割や開閉による浸水の危険性、樋門の操作情報などの共有を図る。

震災対策編	第1部
	第2部
	第3部
風水害対策編 本編	担当表
	第1部
	第2部
	第3部
	担当表
資料編	震災対策編
	風水害対策編

第3章 風水害時の避難体制の整備 及び避難場所等の指定

本章の関係する関連計画・マニュアル

避難所運営マニュアル

1 風水害時の避難体制の整備

担当	危機管理室／福祉部
----	-----------

区は、区民の迅速かつ円滑な避難を実現するため、高齢者や障害者等の避難行動要支援者等の避難支援対策を充実・強化する必要がある。

このため、区は、災害対策基本法に基づく避難情報に加え、区独自のお知らせとして、荒川氾濫のおそれがある場合に、避難行動に時間を要する避難行動要支援者等に対しては「要支援者避難開始」を伝達する等、早めの段階で避難行動を開始することを求めることとする。

上記を踏まえて、区は、避難体制の整備を進めていく。

- ① 区は、避難指示等の発令区域・タイミング、避難所等、避難経路等の区民の避難誘導等警戒避難体制をあらかじめ計画しておく。その際、水害と土砂災害、複数河川の氾濫、台風等による高潮と河川洪水との同時発生等、複合的な災害が発生することを考慮するよう努める。
- ② 避難行動要支援者等の避難タイミングとして限定的に発表する「要支援者避難開始」や避難に時間のかかる高齢者等の避難タイミングである「高齢者等避難」等の各種避難情報の違いの理解促進を図る。
- ③ 要支援者避難開始、高齢者等避難、避難指示を発令するいとまがない場合の区民の避難について、あらかじめ地域の実情や発災時の状況に応じた避難方法を想定しておく。
- ④ 区は、防災訓練の実施や防災マップの作成・配布等を通じて、災害時の避難について区民等に対する周知徹底を図る。なお、防災マップの作成に当たっては区民も参加する等の工夫をすることにより、区民等の理解の促進をはかるよう努める。
- ⑤ 避難指示等が発令された場合の避難行動としては、避難場所、安全な親戚・知人宅、ホテル・旅館等への避難を基本とするものの、ハザードマップ等を踏まえ、自宅等で身の安全を確保することができる場合は、区民自らの判断で「屋内安全確保」を行うことや、避難時の周囲の状況等により、避難がかえって危険を伴う場合は、「緊急安全確保」を行うべきことについて、区は、日頃から区民等への周知徹底に努める。
- ⑥ 区は、局地的かつ短時間の豪雨など、避難のためのリードタイムが少ない場合は、躊躇なく避難指示を発令するものとする。また、そのような事態が生じ得ることを区民にも周知する。

2 風水害時の避難場所等

担当	危機管理室／地域振興部／福祉部／教育振興部／子ども未来部
----	------------------------------

荒川・石神井川の氾濫、土砂災害に備え、避難場所、福祉避難所、避難所、及び垂直避難施設を整備する。各施設の位置付けや該当施設等は、下表のとおりである。

なお、福祉避難所については、避難に際し特別な配慮を必要とする方（避難行動要支援者等）及びその支援者を対象として避難者の受入れを行う。

○荒川の氾濫を想定した場合の避難場所等

分類	位置付け	該当施設	運営	指定	
高台水害対応 避難場所	川の上流域を含めた広範囲で大雨が降るような大型台風の接近の場合に、災害から身を守るために一時的な避難者の受入れを行う施設。避難場所内の教室や畳のある部屋、保健室等に要配慮者専用の避難スペースである福祉避難室を設けている。	北区立小・ 中学校等	区職員	高台に位置する北区立小・中学校等を指定する。	
福祉避難所	福祉避難所 (通所型)	避難行動要支援者のうち、日頃から各施設に通所している障害児・者を受入れるための避難所	通所施設等	区職員	高台に位置する施設を指定する。
	福祉避難所 (介護型)	避難行動要支援者のうち、専門的なケアを要する要介護度が高い方を受入れるための避難所	介護施設等	区職員	高台に位置する施設を指定する。
	福祉避難所 (補完型)	通所型及び介護型に避難できない避難行動要支援者のうち、避難場所等での生活が困難な方を受入れるための避難所 要配慮者利用施設としての機能を備えていない。	区内ふれあい館等	区職員	高台に位置する施設を指定する。
	福祉避難所 (準補完型)	避難行動要支援者及び要配慮者利用施設の避難確保計画の対象者等を受け入れるための避難所 要配慮者利用施設としての機能を備えていない。	北区立小・ 中学校等	区職員	高台に位置する北区立小・中学校等を指定する。
垂直避難施設	切迫した水害の危険から逃れるため、一時的に緊急避難する施設	区営住宅、 都営住宅、 UR賃貸住宅、 公社賃貸住宅等	—	災害に対する安全な構造であり、安全な区域に位置する、又は北区洪水ハザードマップを踏まえ、想定浸水以上の階を有し、避難が可能な施設とする。	

第1部
第2部
第3部
担当表
第1部
第2部
第3部
担当表
震災対策編
風水害対策編
本編
資料編
風水害対策編

第3章 風水害時の避難体制の整備及び避難所場等の指定

○石神井川の氾濫・土砂災害を想定した避難場所等

分類	位置付け	該当施設	運営	指定
水害対応避難場所	石神井川の氾濫や土砂災害の発生が予想される場合に、災害から身を守るために一時的な避難者の受入れを行う施設	北区立小・中学校等	区職員	北区洪水ハザードマップや土砂災害（特別）警戒区域等を踏まえ、施設を指定する。

○避難所

分類	位置付け	該当施設	運営	指定	
				荒川の氾濫	石神井川の氾濫・土砂災害
避難所	発災後、浸水などにより自宅では生活できない被災者が、一定の期間、生活する場所	北区立小・中学校等	避難所を指定する自主防災組織施設管理者及び区職員	高台の小・中学校	石神井川の氾濫による浸水及び土砂災害の影響を受けない学校

【北区が開設する避難場所】

令和6(2024)年4月現在、荒川の氾濫を想定した高台水害対応避難場所、石神井川の氾濫及び土砂災害（がけ崩れ）を想定した水害対応避難場所は、以下のとおりである。

荒川の氾濫を想定した高台水害対応避難場所

No	施設名	所在地
1	桐ヶ丘中学校	桐ヶ丘2-6-11
2	桐ヶ丘郷小学校	桐ヶ丘1-10-23
3	赤羽台西小学校	赤羽台2-1-34
4	西が丘小学校	西が丘1-12-14
5	梅木小学校	西が丘2-21-15
6	旧清水小学校	十条仲原4-5-17
7	王子第三小学校	上十条5-2-3
8	王子第五小学校	上十条2-18-17
9	旧富士見中学校	上十条3-1-25
10	滝野川もみじ小学校	滝野川3-72-1
11	東京国際フランス学園	滝野川5-44-15
12	谷端小学校	滝野川7-12-17
13	滝野川第二小学校	滝野川6-19-4
14	北区役所滝野川分庁舎	滝野川2-52-10
15	滝野川第三小学校	滝野川1-12-27
16	西ヶ原小学校	西ヶ原4-19-21
17	飛鳥中学校	西ヶ原3-5-12
18	滝野川小学校	西ヶ原1-18-10
19	田端小学校	田端5-4-1

第3章 風水害時の避難体制の整備及び避難場所等の指定

No	施設名	所在地
20	旧田端中学校	田端6-9-1

石神井川の氾濫及び土砂災害（がけ崩れ）を想定した水害対応避難場所

No	施設名	所在地
1	堀船小学校	堀船2-11-9
2	明桜中学校	王子6-3-23
3	滝野川紅葉中学校	滝野川5-55-8
4	第四岩淵小学校	赤羽3-24-23
5	梅木小学校	西が丘2-21-15
6	袋小学校	赤羽北2-15-3
7	赤羽台西小学校	赤羽台2-1-34
8	旧清水小学校	十条仲原4-5-17
9	田端小学校	田端5-4-1
10	十条台ふれあい館	中十条1-2-18
11	桐ヶ丘中学校	桐ヶ丘2-6-11
12	北区防災センター	西ヶ原2-1-6

震災対策編	第1部
	第2部
	第3部
風水害対策編 本編	担当表
	第1部
	第2部
資料編	第3部
	担当表
	震災対策編
	風水害対策編

【避難場所の所在地】

荒川の氾濫を想定した高台水害対応避難場所

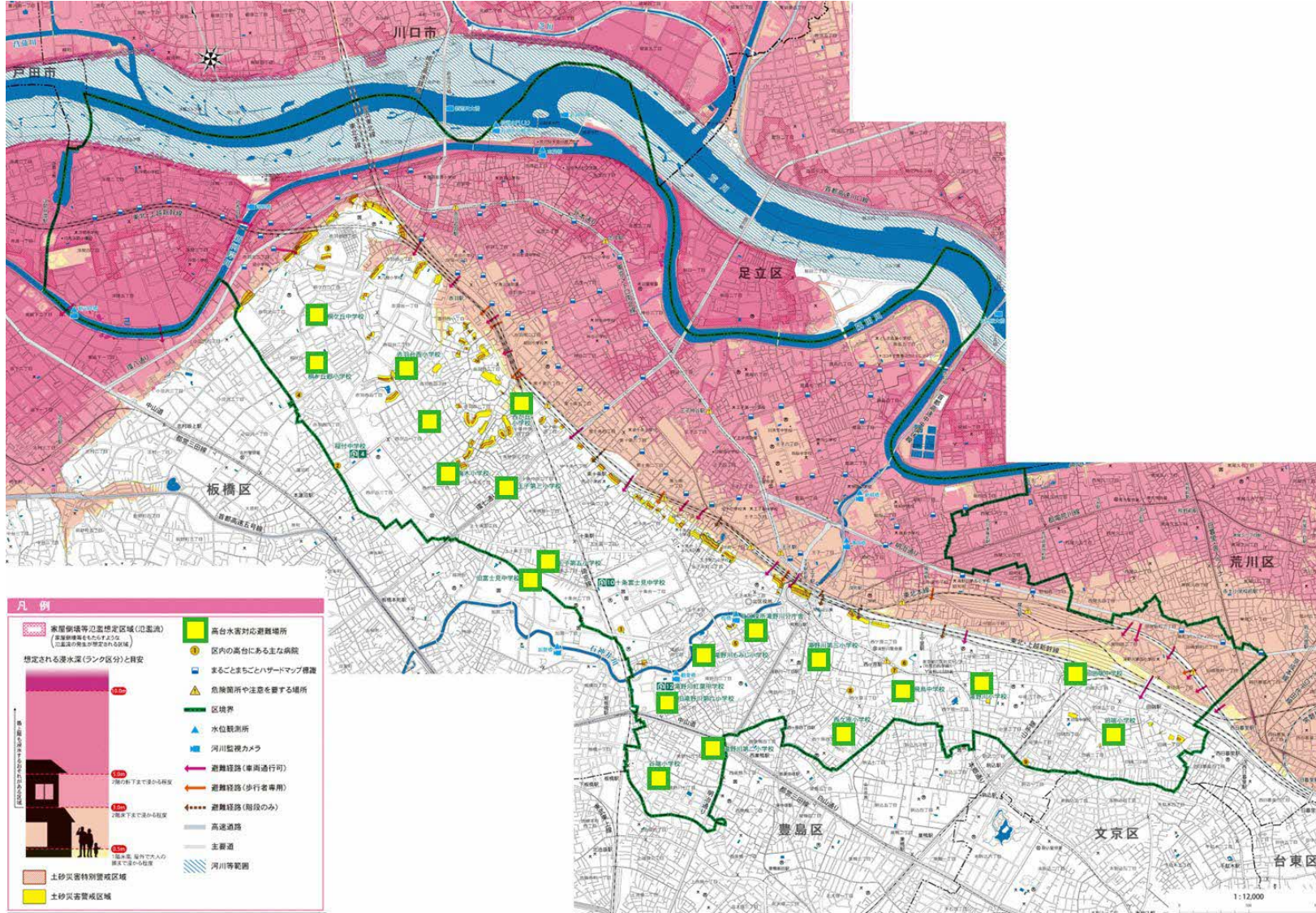

石神井川の氾濫及び土砂災害（がけ崩れ）を想定した水害対応避難場所

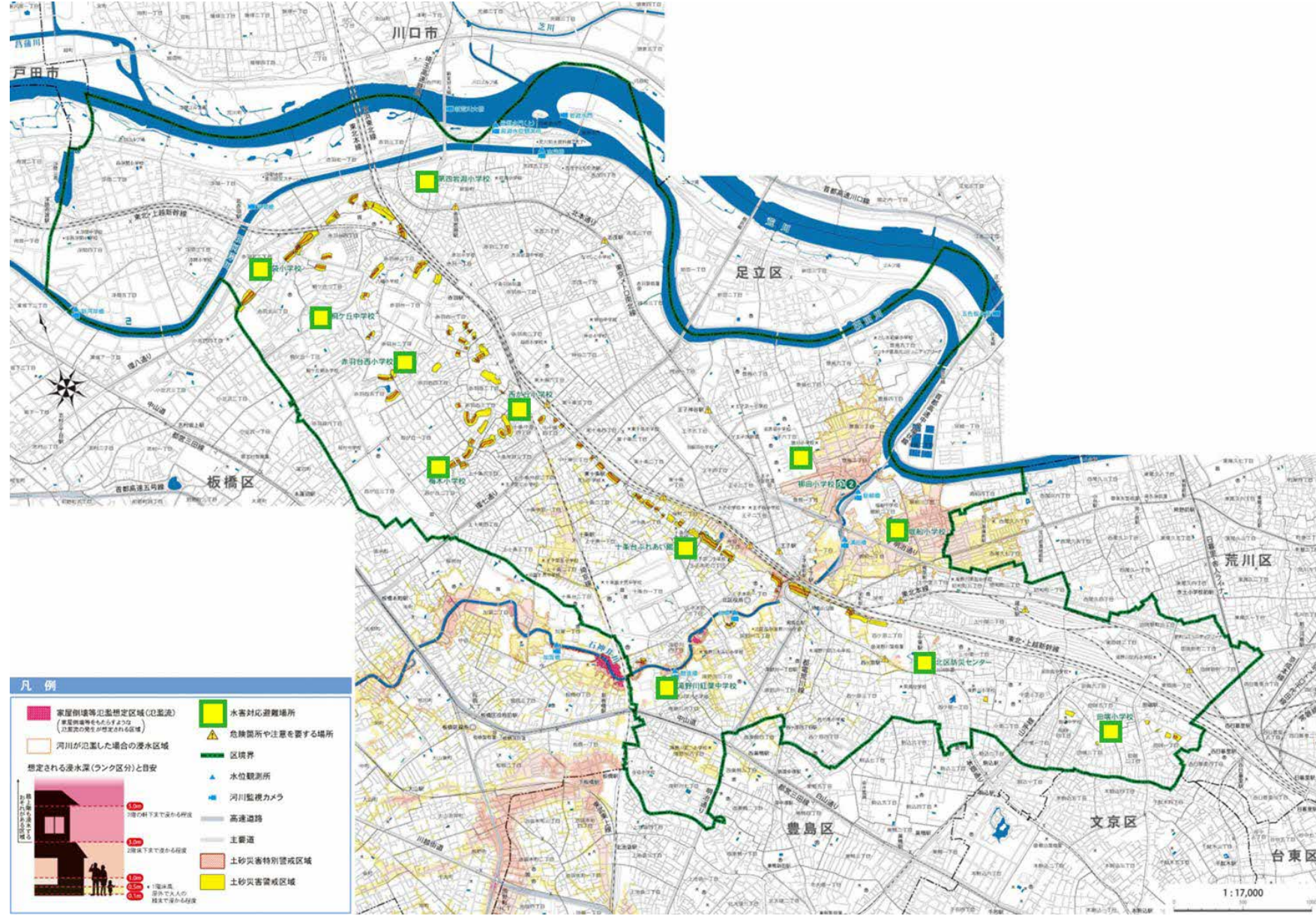

豊島区 第1部	豊島区 第2部	豊島区 第3部	豊島区 第1部	豊島区 第2部	豊島区 第3部	豊島区 第1部	豊島区 第2部	豊島区 第3部	豊島区 第1部
---------	---------	---------	---------	---------	---------	---------	---------	---------	---------

第3章 風水害時の避難体制の整備及び避難場所等の指定

【福祉避難所（大規模水害時）一覧（令和6(2024)年4月現在）】

No	施設名	住所	分類
1	障害者福祉センター	中十条 1-2-18	通所型
2	若葉福祉園	赤羽西 6-9-2	通所型
3	赤羽西福祉工房	赤羽西 5-7-1	通所型
4	就労・生活支援センター飛鳥晴山苑	西ヶ原 4-51-1	通所型
5	特別養護老人ホーム清水坂あじさい荘	中十条 4-16-32 ※	介護型
6	特別養護老人ホーム桐ヶ丘やまぶき荘	桐ヶ丘 1-16-26	介護型
7	特別養護老人ホームウエルガーデン 西が丘園	西が丘 3-16-27	介護型
8	特別養護老人ホーム飛鳥晴山苑	西ヶ原 4-51-1	介護型
9	特別養護老人ホーム赤羽北さくら荘	赤羽北 3-6-10	介護型
10	滝野川西高齢者在宅サービスセンター	滝野川 6-21-25 滝野川西区民センター3階	介護型
11	桐ヶ丘ふれあい館	桐ヶ丘 2-7-43	補完型
12	島下ふれあい館	赤羽西 6-10-12	補完型
13	稲付ふれあい館	赤羽西 3-19-5	補完型
14	西が丘ふれあい館	西が丘 1-47-15	補完型
15	上十条ふれあい館	上十条 3-3-9	補完型
16	十条台ふれあい館	中十条 1-2-18	補完型
17	田端ふれあい館	田端 3-16-2	補完型
18	滝野川東ふれあい館	滝野川 1-46-7	補完型
19	滝野川西ふれあい館	滝野川 6-21-25	補完型
20	滝野川老人いこいの家	滝野川 1-46-7 滝野川東区民センター2階	補完型
21	田端児童館	田端 3-24-14	補完型
22	桐ヶ丘児童館	桐ヶ丘 1-16-27-102	補完型
23	西が丘児童館	西が丘 2-4-1	補完型
24	都立北特別支援学校	十条台 1-1-1	補完型
25	都立王子特別支援学校	十条台 1-8-41	補完型
26	田端中学校	田端 4-17-1	準補完型
27	十条富士見中学校	十条台 1-9-33	準補完型
28	滝野川紅葉中学校	滝野川 5-55-8	準補完型
29	稲付中学校	赤羽西 6-1-4	準補完型

※大規模改修工事に伴い、令和7年3月末（予定）まで浮間3-11-26に仮移転中。

第4章 物資・輸送対策

本章の関係する関連計画・マニュアル

北区災害用備蓄・管理・供給計画

1 食料等の確保

担当 危機管理室／福祉部／子ども未来部

備蓄倉庫は、浸水から免れる高台や建物の浸水が及ばない階へ設置する。また、浸水が想定される区域にある既存の備蓄倉庫については、浸水対策を充実・強化する。

備蓄の推進に当たっては、特に妊産婦や乳幼児などの要配慮者や、女性の視点をもって、充実を図る。

2 飲料水及び生活水の確保

担当 危機管理室／区民部／総務局（総合防災部）／都水道局北部支所 北営業所

浸水が想定される区域に設置されている災害時給水ステーション（給水拠点）、地下貯水槽、災害時協力井戸、給水車等については、浸水対策を充実・強化する。

- 震災対策編 第2部 施策ごとの具体的計画
第10章 物流・備蓄・輸送対策の推進【予防対策】
2 飲料水及び生活水の確保（p震-333）参照

3 備蓄倉庫及び輸送拠点の整備

担当 危機管理室／地域振興部／福祉部／教育振興部／子ども未来部／都福祉局

浸水が想定される区域に設置されている備蓄倉庫や地域内輸送拠点等については、浸水対策を充実・強化する。

- 震災対策編 第2部 施策ごとの具体的計画
第10章 物流・備蓄・輸送対策の推進【予防対策】
3 備蓄倉庫及び物資拠点の整備（p震-335）参照

第1部

第2部

第3部

担当表

第1部

第2部

第3部

担当表

震災対策編

資料編

風水害対策編

4 車両・舟艇等輸送機関の確保

担当	総務部／区民部
----	---------

浸水が想定される区域に設置されている区保有車両等については、浸水対策を充実・強化する。

- 震災対策編 第2部 施策ごとの具体的計画
第10章 物流・備蓄・輸送対策の推進【予防対策】
4 車両・舟艇等輸送機関の確保（p震-336）参照

第5章 区職員の防災力向上

本章の関係する関連計画・マニュアル
 北区対策本部長の補佐機能運営初動マニュアル、職員行動マニュアル、北区水防計画

1 水防訓練

(1) 方針

担当	区各部／消防署／消防団／各防災関係機関
----	---------------------

水防法に基づき、水防活動に必要な知識及び技術の完全な習熟を目的として、防災関係機関と協力又は共同して水防訓練を実施する。

(2) 実施要領

担当	区各部／消防署／消防団／各防災関係機関
----	---------------------

① 訓練項目

- (1) 水防工法
- (2) 水防知識及び水防活動に必要な事前教育等
- (3) 部隊編成訓練
- (4) 無線通信訓練
- (5) 本部運営訓練
- (6) 救助救急訓練
- (7) その他水災時の活動に必要な訓練

② 参加機関

区、消防署、消防団及び防災関係機関

③ 実施時期

原則として、毎年1回以上、台風シーズン前に実施する。

震災対策編	第1部
	第2部
	第3部
風水害対策編 本編	担当表
	第1部
	第2部
資料編	第3部
	担当表
	震災対策編
	風水害対策編

2 図上演習等の実施

担当	区各部
----	-----

区は、本計画及び「北区水防計画」に基づいて、風水害時における本部設置・運営訓練を定期的・継続的に実施し、活動要員等のスキルの向上と、計画の検証・充実を図る。

3 各種マニュアル等の作成

担当	区各部
----	-----

区は、本計画において、内閣府が令和3(2021)年5月に公表し、令和4(2022)年9月に更新した「避難情報に関するガイドライン」を参考に、各地域の特性を踏まえて避難指示等の判断・伝達のための基準や方法等を整備した。

区において、特に対策を講じる必要がある水害は、荒川氾濫による大規模水害、台風の接近・上陸やゲリラ豪雨と呼ばれる局地的集中豪雨などの降雨による内水氾濫や石神井川等の氾濫である。

荒川氾濫や台風の接近は、気象情報や水位情報等により事態の進行がある程度予測可能であり、荒川下流域では国土交通省を中心として、北区、板橋区、足立区をモデルエリアとして、平成26(2014)年8月から全国に先駆けて検討を行い、平成27(2015)年5月に全国初の本格的なタイムライン^{*}(試行案)を取りまとめ、運用を開始した。その後も、運用及び机上演習の結果等を踏まえ、検討会やワーキンググループによる検討を行い、平成29(2017)年5月に荒川下流タイムライン(拡大試行版)を取りまとめ、現在も台風の際に運用している。令和3(2021)年度からは流域警戒ステージを導入し、流域全体で災害の進行に応じた防災対応を促すための時期区分の考え方を追加した。これを踏まえ、今後個々のマニュアル等を作成していく際、タイムラインの考え方を生かしていくなど、実行性を重点においた取組みを推進していく。

また、局地的集中豪雨などの降雨による内水氾濫や石神井川等の氾濫の備えとしては、石神井川の増水・浸水被害の特徴や、氾濫危険情報が発表された場合の対応及び緊急的な避難行動(堅牢な建物の2階以上避難等)の必要性等について記した、石神井川に特化した水害対策を作成することを検討する。

区各部においては、現状の職員行動マニュアル等について、風水害対応を追記するなどして、見直しを行う。

^{*} タイムライン：災害が発生することを前提として、災害時に行う防災行動を時系列に沿って整理したもの

第6章 地域防災力向上

本章の関係する関連計画・マニュアル
東京都北区大規模水害を想定した避難行動の基本方針、北区大規模水害避難行動支援計画

1 周知・啓発

担当	区各部／各防災関係機関
----	-------------

過去の災害の教訓を踏まえ、区民が災害から自らの命を守るためには、区民一人一人が確実に避難できるようになることが必要である。このため、区は、地域の関係者の連携の下、居住地、職場、学校等において、地域の災害リスクや自分は災害に遭わないという思い込み（正常性バイアス）等の必要な知識を教える実践的な防災教育や避難訓練を実施する必要があることを踏まえて、周知・啓発する。

(1) ハザードマップの更新・作成と災害リスクの共有

区は、被害想定の見直しなどの機会にあわせ、洪水ハザードマップ・土砂災害ハザードマップを更新し、区民及び地域と災害リスクの共有を図る。

なお、ハザードマップ等の配布に際しては、居住する地域の災害リスクや住宅の条件等を考慮した上でとるべき行動や適切な避難先を判断できるよう周知に努めるとともに、浸水被害等にあわない場所にいる者まで避難場所に行く必要がないこと、避難先として安全な親戚・知人宅等も選択肢としてあること、警戒レベル4で「危険な場所から全員避難」すべきこと等の避難に関する情報の意味の理解の促進に努める。

(2) 区民に対する周知・啓発

- ① 区及び各防災関係機関は、ともに連携を図り、防災セミナーや各種講演会等を開催するとともに、風水害対策に関わる区民の行動等を記したリーフレット等によって、区民の防災知識の向上を図る。特に、降雪に不慣れな首都圏においては、外出時の転倒や事故による人的被害を予防するための豪雪時の備えや、降雪状況に応じて不要・不急の道路利用を控える等、主体的に道路の利用抑制に取り組むこと等を、区ホームページなどを活用して普及啓発していく。
- ② 区は、災害履歴、地形図、浸水予測区域図、洪水ハザードマップ・土砂災害ハザードマップ等を活用して、地域の防災対策に関する情報を提供する。また、家庭等で比較的簡単に入手できる物品を利用した、応急的な簡易水防工法等について普及啓発していく。
- ③ 区は、都民防災教育センター(防災館)や荒川知水資料館を活用して、風水害に関する防災行動力の向上を図る。
- ④ 区は、避難先・経路や避難のタイミング等、あらかじめ風水害時の防災行動を決めた

第1部	震災対策編
第2部	
第3部	
担当表	風水害対策編 本編
第1部	
第2部	
第3部	資料編
担当表	
震災対策編	風水害対策編
資料編	

第6章 地域防災力向上

計画である「マイ・タイムライン」の普及啓発を行う。また、地域でマイ・タイムラインの普及を行う人材の育成や、区民へのマイ・タイムライン作成支援を実施し、マイ・タイムライン作成を促進する。

- ⑤ 地域において、自助・共助の取組が適切かつ継続的に実施されるよう、区は、「コミュニティ・タイムライン」作成支援を推進し、逃げ遅れを削減する。この際、気象防災アドバイザー等の水害・土砂災害・防災気象情報に関する専門家の活用を図る。
- ⑥ 区は、風水害を想定した要配慮者及びその家族、地域住民等が合同で実施する避難訓練を支援する。
- ⑦ 区は、各避難所運営主体による避難所運営訓練、区総合防災訓練等への要配慮者及び家族の参加に対する支援を行う。
- ⑧ 要配慮者への対応や避難所運営などでは、女性の視点が重要であることから、区は、女性の参画の促進に努めるとともに、女性も含めた防災リーダーを育てる防災教育を実施していく。また、性的マイノリティ（性的少数者）への配慮も重要となることから、課題を整理し、必要な対応を行うための準備を行う。
- ⑨ 区は、防災・福祉分野における取組実施機関との連携により、高齢者に対し、適切な避難行動に関する理解の促進を図る。

(3) 地区防災運営協議会等に対する周知・啓発

区は、平成25(2013)年度から、19の各地区防災会議に、学校や事業所、各種団体など地域の関係者が会する「地区防災運営協議会」を設置し、当該会を基盤とした防災活動を展開することで、地域防災力の向上を図ってきたところである。今後、区は、自主防災組織をはじめ、この地区防災運営協議会等を対象に風水害対策に関する啓発活動を展開し、地域における水害対策を支援する。

(4) 事業所に対する周知・啓発

事業所における風水害の軽減を図るには、管理権限者、防火管理者等に対し、その重要性を認識させる必要があることから、消防署は防火防災管理者講習、消防計画作成時、自衛消防訓練時等をとらえ、防災意識の高揚とともに自衛消防隊等の活動能力の向上を図る。

(5) 北区メールマガジンの登録促進

区は、区民等の災害に対する先行的な行動を促す一手段である「北区メールマガジン」への登録を推進する。そのために、区民まつりや防災訓練会場にメール配信サービス登録コーナー等を設置するなど、あらゆる機会を通じて登録を促進する。

2 防災訓練

担当	区各部／各防災関係機関
----	-------------

(1) 訓練項目

区は、防災訓練に必要な組織及び訓練実施方法等に関する計画を定め、平常時よりあらゆる機会をとらえ、訓練を実施する。

- ① 参加機関：区、地域住民及び事業者、都及び防災機関
- ② 訓練項目：本部運営訓練、非常招集訓練、現地実働訓練、図上訓練、救出救護訓練

(2) 土砂災害に対する全国統一防災訓練

区は、都と連携し、区民が参加した情報伝達手段の確認、適時適切な避難指示等の発令、避難場所・避難経路の確認等による警戒避難体制の強化のために訓練を実施する。

- ① 実施時期：出水期前に実施
- ② 参加機関：都、区、国土交通省、区内消防署、区民(自治会・消防団)
- ③ 訓練項目：避難訓練、情報伝達訓練

3 地域におけるマニュアル等の整備

担当	危機管理室
----	-------

区は、自主防災組織や地区防災運営協議会における、風水害時の避難行動等に関する対応マニュアルの作成を支援する。

4 避難行動要支援者の支援

担当	危機管理室／福祉部／土木部
----	---------------

区は、「避難行動要支援者名簿」を整備し、居住地域の自主防災組織などの避難支援等関係者に情報提供するなどして、避難支援等関係者の風水害時における避難行動要支援者への支援体制の構築に協力する。

- 震災対策編 第2部 施策ごとの具体的計画
- 第9章 避難者対策【予防対策】 2 要配慮者の避難等支援体制の整備
- 2-1 要配慮者の考え方
- 第1 要配慮者及び避難行動要支援者の定義 (p震-300) 参照
- 2-3 避難行動要支援者に対する避難行動支援 (p震-304) 参照

また、区は、避難行動要支援者の日頃の備えや災害発生時の対処方法、避難場所等について、「東京都北区水害ハザードマップ」や「北区避難支援タイムライン」を活用し、避難支援等関係者に対し広く周知・啓発を行う。

震災対策編	第1部
	第2部
	第3部
風水害対策編	担当表
	第1部
	第2部
資料編	第3部
	担当表
風水害対策編	震災対策編
	風水害対策編

※ 北区避難支援タイムライン【資料編 p資-121参照】

(1) 北区大規模水害避難行動支援計画

区は、大規模水害時における避難行動要支援者の避難に関して必要な支援等を整理することを目的として、令和4(2021)年12月に「北区大規模水害避難行動支援計画」を策定した。この計画の中で、避難行動要支援者の個別避難計画の作成方針について整理している。

(2) 個別避難計画の作成の考え方

個別避難計画の作成における考え方は、以下のとおりである。

- ① 避難行動要支援者への同意の有無・実態把握調査を実施し、個別避難計画の作成に必要な避難行動要支援者本人の同意や情報を得る。
- ② 実態把握調査結果を基に情報を整理し、個別避難計画優先度を決定する。
- ③ 個別避難計画作成の優先度に応じ、個別避難計画の作成者を決定する。
- ④ 避難行動要支援者へのヒアリング等の結果から、計画作成者は個別避難計画を作成する。

(3) 個別避難計画による避難支援

作成した個別避難計画に基づき、避難支援者は、避難行動要支援者の避難支援を行う。

- ① 区は、計画作成者より提出された個別避難計画を集約し、避難行動要支援者の避難支援方針を決定する。
- ② 避難方針の決定については、関係者が出席する各種調整会議にて決定する。
 - (1) 個別避難計画庁内調整会議
区の庁内の関係部署が中心となり、必要に応じて福祉専門職を交えて、定期的に庁内調整会議を実施する。
 - (2) 個別避難計画地域調整会議
計画作成者から提出された個別避難計画書を地域単位で集約し、支援内容、避難支援者、避難先、移動手段等の避難支援方針のリソースの調整を図るとともに、避難支援に係る課題を解決し、実効性のある避難支援方針を決定することを目的とする。
- ③ 計画作成者が作成した個別避難計画を、行政関係部署で情報共有する。
- ④ 計画作成者は、完成した個別避難計画に基づき、避難支援者及び避難行動要支援者本人へ説明を行う。

第1部

第2部

第3部

担当表

第1部

第2部

第3部

担当表

震災対策編

風水害対策編

震災対策編

風水害対策編
本編

資料編

第3部 災害応急・復旧

第1章 本部体制

本章の関係する関連計画・マニュアル
 北区対策本部長の補佐機能運営初動マニュアル、職員行動マニュアル、北区水防計画

1 状況に応じた機動的な体制

担当 危機管理室／土木部／各部

風水害時の基本的な体制は、「荒川の氾濫を想定した場合」と、「石神井川の氾濫・土砂災害を想定した場合」2種類とし、それぞれ次のとおりである。

【風水害時の基本体制】

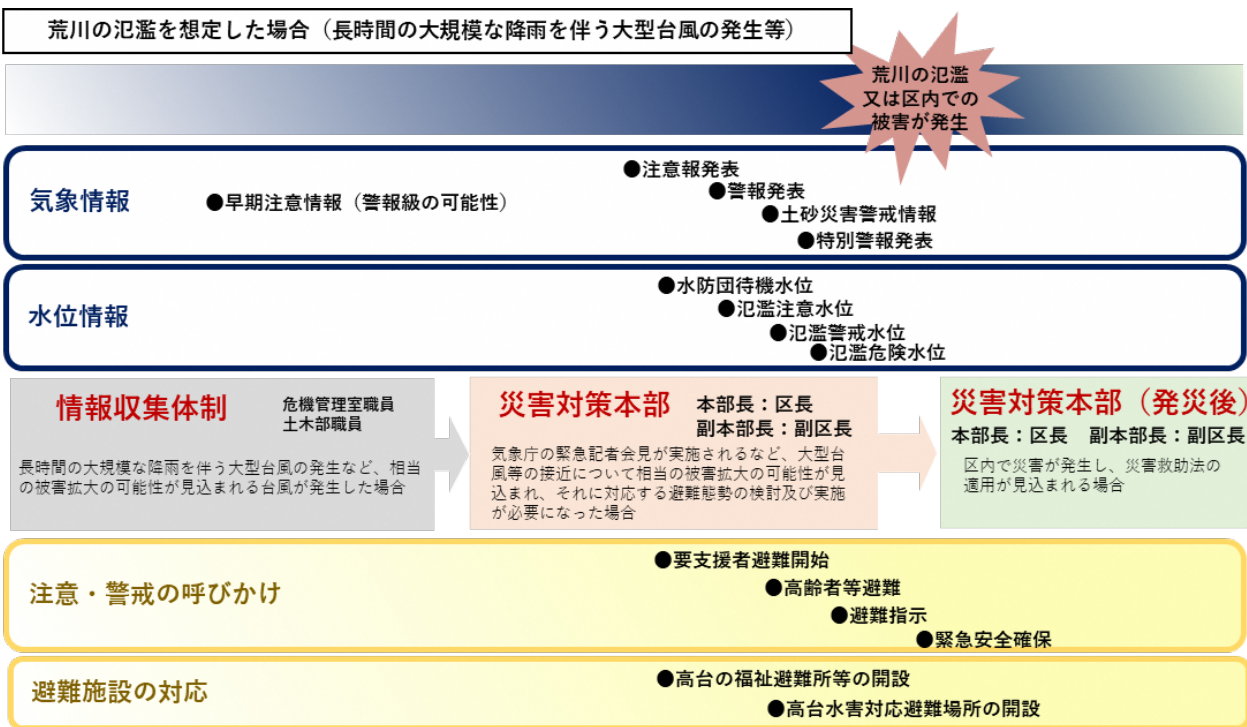

※上流を含めた荒川流域全域における広範囲の降雨を伴う大型台風の発生等を想定している。
 ※台風等の規模縮小・進路変更により体制が廃止になる場合がある。
 ※水防本部は災害対策本部の設置時点で立ち上げ、統合される想定である。
 ※各種情報や行動のタイミングの設定は目安である。

第1部
 第2部
 第3部
 担当表
 第1部
 第2部
 第3部
 担当表
 震災対策編
 資料編
 風水害対策編

第1章 本部体制

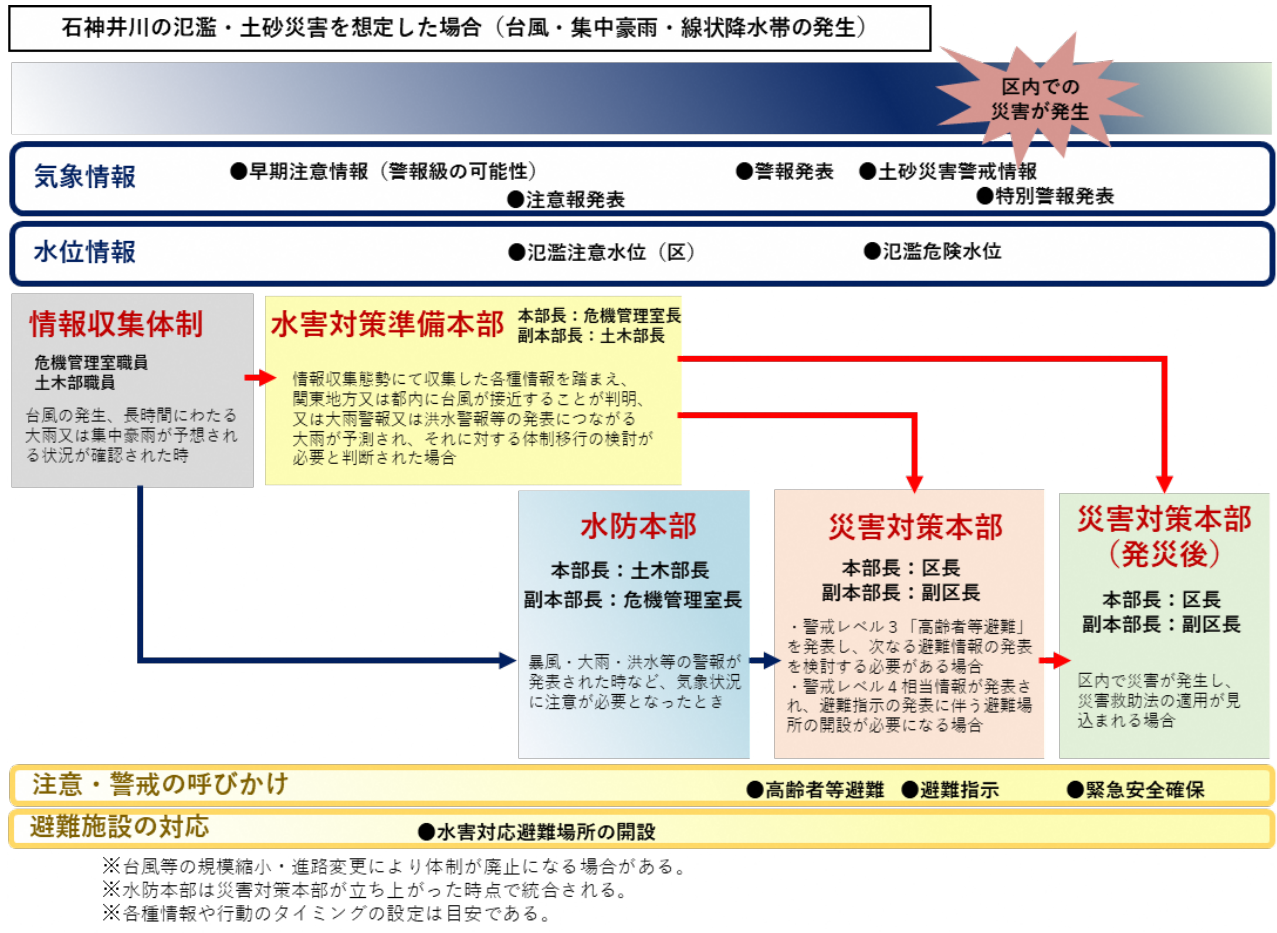

2 情報収集体制

担当	危機管理室／土木部
----	-----------

荒川の氾濫が想定される場合など、相当の被害拡大の可能性が見込まれる大型の台風が発生した場合及び石神井川の氾濫・土砂災害の発生が想定される規模の台風の発生、長時間にわたる大雨又は集中豪雨が予想される状況が確認された場合、危機管理室職員及び土木部職員のうち指定された職員は、情報収集体制をとり、東京都その他関係機関と連携し、情報収集及び対策にあたるものとする。

3 水害対策準備本部

担当	危機管理室／土木部／各部
----	--------------

台風・集中豪雨・線状降水帯の発生による石神井川の氾濫・土砂災害等の被害が予想された場合、機動的な体制移行を目的として、関係各部による情報共有及び区民の避難対策を行う。

(1) 設置

情報収集体制にて収集した各種情報を踏まえ、関東地方又は都内に台風が接近することが判明、若しくは大雨警報又は洪水警報等の発表につながる大雨が予測され、それに対する避難体制の検討が必要となった場合に設置する。

(2) 組織

危機管理室長を本部長、土木部長を副本部長とし、政策経営部、総務部、まちづくり部により構成される。

(3) 目的

水害の発生が予想される状況において、避難場所の開設等を判断するとともに、避難情報の発令について協議し、各避難場所の開設及び区長による避難情報の発令を行う。

(4) 廃止

本部長は、災害のおそれが解消し、応急活動が概ね終了したと認めたときに水害対策準備本部を廃止する。

第1部

第2部

第3部

担当表

第1部

第2部

第3部

担当表

震災対策編

資料編

風水害対策編

第1章 本部体制

4 水防本部

担当	危機管理室／土木部
----	-----------

(1) 設置

土木部長は、以下の場合に水防本部を設置する。

- ① 区に各種警報が発令されたとき
- ② 区に各種注意報が発令され、同警報の発令が想定されるなど、気象状況に注意が必要となったとき
- ③ 区が大型台風の進路にあたりと想定され、早めの警戒が必要となるとき
- ④ その他土木部長が必要と認めたとき

(2) 廃止

本部長（土木部長）は、災害のおそれが解消し、水防活動が概ね終了したと認められたときに水防本部を廃止する。

(3) 動員態勢

水防本部員の動員は、本部長の指示により、各課の課長が行う。その場合の基準は、次のとおりとする。

【水防本部（土木部）の動員態勢】

種類	基準及び内容	人員
情報連絡準備態勢	東京23区西部（北区以外）に注意報が発令され、その後、警報の発令が想定されるなど、気象状況に注意が必要となったとき	水防本部員に対し若干名
情報連絡態勢	(1) 区に大雨注意報等が発令され、現在の降雨状況、雨雲の移動状況及び周辺地域の雨量等から風水害に対する注意と警戒が必要となったとき (2) 台風の進路等に対し注意が必要となったとき	水防本部員に対し概ね1/7
第1次 水防非常配備態勢	区に大雨警報等が発令され、地域によっては集中した降雨が予想される場合、又は台風の接近に伴い警戒が必要となったとき	水防本部員に対し概ね1/5
第2次 水防非常配備態勢	広域にわたって風水害が発生するおそれがある場合、風水害が発生した場合及び水防活動を実施する必要がある場合、又は大型の台風の接近に伴い特別の警戒が必要になったとき	水防本部員に対し概ね1/3～ 1/2

種類	基準及び内容	人員
第3次 水防非常配備態勢	区内全域にわたり風水害が発生するおそれがあり、 救援等の水防活動に全力で取り組む必要があると き	水防本部員全 員

(注) 水防要員は、異常気象が発生し、又は発生が予想される場合には、気象情報に注意し、
事態に即応した水防態勢ができるように留意するものとする。

【水防要員の現況】

水防管理団体（北区）		消防機関		合計 ※4	
		消防職員 ※2	消防団員 ※3		
水防管理者 （北区長） 水防副管理者 （副区長・教育長）	水防本部 （土木部長他79名） ※1	第5消防方面 王 子 赤 羽 滝 野 川	計561名	計610名	計1,251名

- ※1 土木部職員定数
- ※2 消防署の消防吏員定数の合計
- ※3 消防団の消防団員定数の合計
- ※4 水防管理者及び水防副管理者は含まない

北区役所（王子本町1-15-22） 3908-1111（代表）
土木部道路公園課 3908-9213（河川係）
危機管理室防災・危機管理課 3908-8184

(4) 組織

- ① 土木部長を本部長、危機管理室長を副本部長とし、応急対応班及び被災（者）対応班
によって構成される。
- ② 応急対応班は、現場指揮担当、情報担当、避難施設担当から構成され、主に初動時の
応急対策として、気象情報等の収集や今後の経過予測、区民避難の計画などにあたる。
班長は道路公園課長、副班長は防災・危機管理課長とする。
- ③ 被災（者）対応班は、避難者対応担当、生活再建担当、医療衛生担当、環境担当、復
旧活動担当から構成され、主に被災者対応や災害（災害救助法の適用にならない程度
の災害）後の生活支援などに関連する対応にあたる。班長は防災・危機管理課長とす
る。

第1部
 第2部
 第3部
 震災対策編
 担当表
 第1部
 第2部
 第3部
 風水害対策編
 本編
 担当表
 震災対策編
 資料編
 風水害対策編

5 災害対策本部

担当	(災対) 危機管理室 / (災対) 土木部 / (災対) 各部
----	---------------------------------

(1) 設置

災害が発生し、又は災害が発生するおそれがある場合に、災害対策基本法第23条2の規定に基づき設置する。

(2) 廃止

災対本部長（区長）は、災害のおそれが解消し、災害対策本部活動が概ね終了したと認めるときに、区災対本部を廃止する。

第1部

第2部

第3部

担当表

第1部

第2部

第3部

担当表

震災対策編

資料編

風水害対策編

震災対策編

風水害対策編
本編

第1章 本部体制

(3) 組織

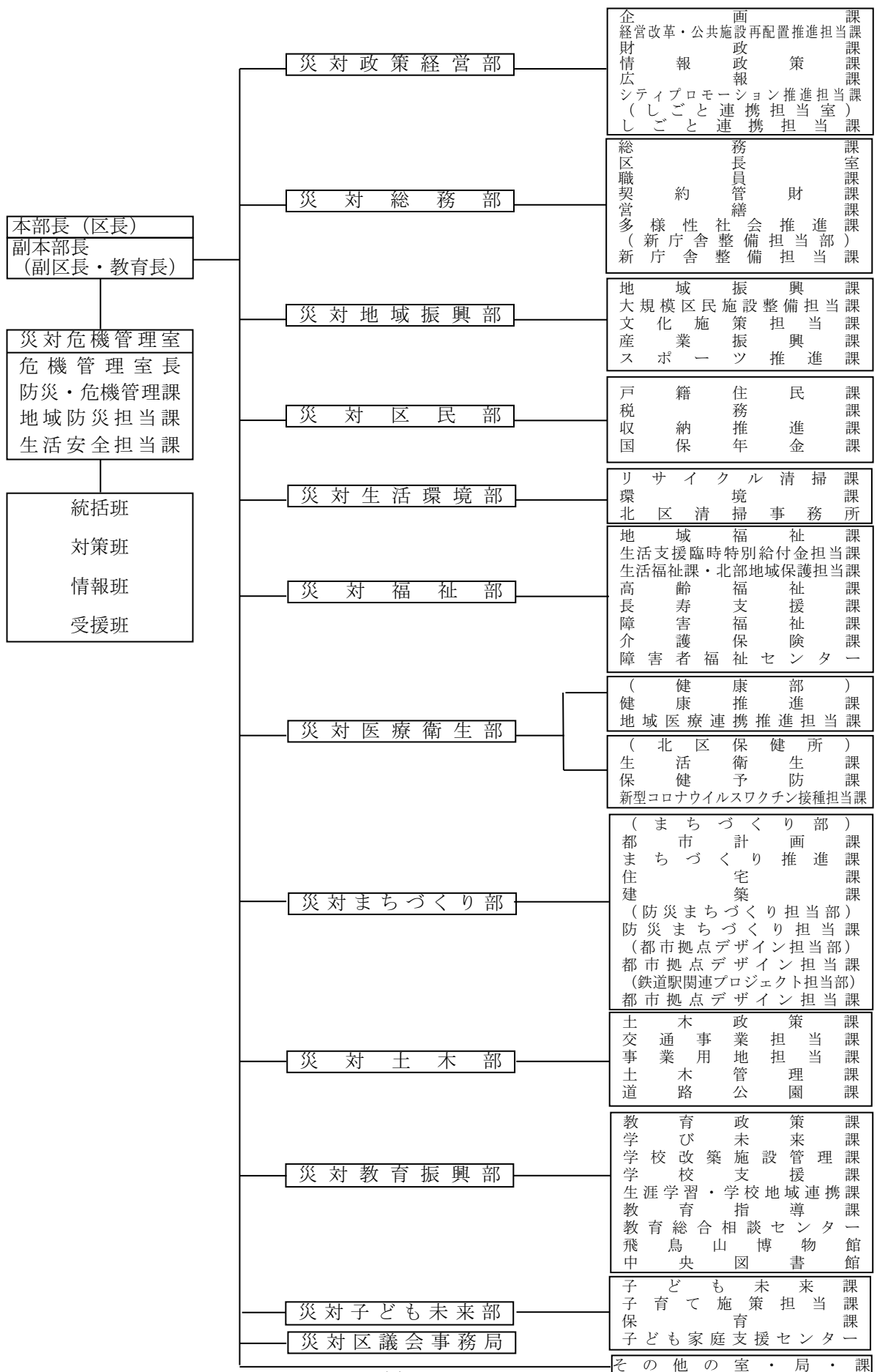

(4) 災害対策本部所掌事項

① 本部長室の所掌事項

組織名	所掌事項
<p>【災对本部長】 区長 【災対副本部長】 副区長 教育長 【災对本部員】 技監 政策経営部長 政策経営部しごと連携 担当室長 総務部長 総務部新庁舎設備担当 部長 危機管理室長 地域振興部長 区民部長 生活環境部長 福祉部長 健康部長 北区保健所長 まちづくり部長 まちづくり部 防災まちづくり担当部長 まちづくり部 都市拠点デザイン担当部長 まちづくり部 鉄道駅関連プロジェクト 担当部長 土木部長 会計管理室長 教育委員会事務局 教育振興部長 教育委員会事務局 子ども未来部長 区議会事務局長</p>	<p>○本部長室の審議、決定事項 (1) 区災对本部の設置、廃止及び非常配備態勢に関する事 (2) 避難情報の発令に関する事 (3) 重要な災害応急対策に関する事 (4) 重要な災害復旧対策に関する事 (5) 区災对本部活動の総合調整に関する事 (6) 東京都及び公共団体等に対する応援及び応急措置の要請 並びに各区との支援に関する事 (7) 避難場所等の開設の決定に関する事 (8) 避難場所等の各部従事職員の決定に関する事 (9) 事業の休止及び所管施設の休業に関する事 (10) 前各号に掲げるもののほか、重要な災害対策に関する こと</p>

震災対策編	第1部
	第2部
	第3部
風水害対策編 本編	担当表
	第1部
	第2部
資料編	第3部
	担当表
	震災対策編
	風水害対策編

第1章 本部体制

② 災对各部の所掌事項

部	事務の内容
政策経営部 しごと連携担当室 (災対政策経営部)	(1) 災害情報の収集及び整理に関すること (2) 区民及び報道機関からの問合せに関すること
総務部 新庁舎整備担当部 (災対総務部)	(1) 庁舎の管理に関すること (2) 車両、舟艇等輸送機関の調達に関すること (3) 要配慮者（総務部所管事項）に関すること (4) 区災対本部の職員の動員に関すること (5) 区災対本部の職員のサービス及び給与に関すること (6) 受援体制の構築に関すること
危機管理室 (災対危機管理室)	(1) 本部長室の庶務に関すること (2) 区災対本部の通信情報の総括に関すること (3) 東京都その他防災関係機関との連携に関すること
地域振興部 (災対地域振興部)	(1) 地区本部と自主防災組織との連携に関すること (2) 補完型福祉避難所の開設及び運営に関すること (3) 被害概況の把握と報告に関すること (4) 救助物資の調達及び配給計画に関すること
区民部 (災対区民部)	(1) 罹災証明書の発行に関すること (2) 被災者台帳の作成に関すること (3) 給水計画に関すること (4) 物資等の管理及び輸送に関すること (5) 被災者生活再建支援金に関すること (6) 義援金の受領及び配分に関すること
生活環境部 (災対生活環境部)	廃棄物の処理に関すること
福祉部 (災対福祉部)	(1) 要配慮者（福祉部所管事項）に関すること (2) 福祉避難所の開設及び運営に関すること (3) 他の部課の協力に関すること
北区保健所 健康部 (災対医療衛生部)	(1) 救護所の開設及び管理に関すること (2) 防疫に関すること
まちづくり部 防災まちづくり担当部長 都市拠点デザイン担当部長 鉄道駅関連プロジェクト 担当部長 (災対まちづくり部)	(1) 建築物の被害状況調査に関すること (2) がけ、急傾斜地の被害状況の調査及び応急対策に関すること

部	事務の内容
土木部 (災対土木部)	(1) 堤防、道路、橋りょう等の点検、整備及び復旧に関すること (2) 障害物等の除去に関すること (3) 応急資材及び労力の確保に関すること (4) 河川の流木対策に関すること (5) 水防活動に関すること
教育振興部 (災対教育振興部)	避難場所・避難所の設置及び管理運営に関すること
子ども未来部 (災対子ども未来部)	(1) 要配慮者（子ども未来部所管事項）に関すること (2) 補完型福祉避難所の開設及び運営に関すること (3) 他の部課の協力に関すること
区議会事務局 (災対区議会事務局)	区議会議員との連絡に関すること
その他の室・局・課	他の部課の協力に関すること

第1部
第2部
第3部
担当表

震災対策編

本編

資料編

(5) 災害応急対策活動所掌事項及び実施要領

【(災対) 政策経営部】 [部長] 政策経営部長

所属名	所掌事項	実施要領
企画課 経営改革・公共 施設再配置推進 担当課	災害情報の収集及び整理保 管に関すること	(1) 災害に関する情報の収集及び整理保 管を行う。 (2) 収集した災害関連情報を災対本部長 へ報告する。
財政課 しごと連携 担当課	他課の応援に関すること	災対政策経営部内の各課の応援を行う。
情報政策課	(1) 電子計算システムの復 旧に関すること (2) 他の部課の協力に関す ること	災対本部長の指示に基づき、主に、情報班 の活動を支援する。
広報課 シティプロモ ーション推進 担当課	区民からの問合せに関する こと	区民からの問合せ対応の統括を行う。
	災害関連の広報に関するこ と	必要な災害関連の広報を実施する。
	報道機関への連絡及び情報 提供に関すること	報道機関への発表は、情報班が統一的に行 う。

第1部
第2部
第3部
担当表

震災対策編

風水害対策編

第1章 本部体制

【（災対）総務部】 [部長] 総務部長

所属名	所掌事項	実施要領
総務課	車両、舟艇等輸送機関の調達に関すること	(1) 庁有車及び調達車両を集中管理する。 (2) 庁有車のみで対応できない場合はトラック協会等の協定団体の協力を得て、車両等の調達を行う。
	要配慮者（総務部所管事項）に関すること	外国人等配慮が必要な区民からの問合せ等に対応する。
	受援体制の構築に関すること	東京都への支援依頼等受援体制の構築を行う。
職員課 多様性社会推進課	職員の動員に関すること	(1) 区災対本部の動員指令に基づく職員の動員指令を災対各部へ伝達する。 (2) 災対各部の職員の参集状況を把握し、区災対本部へ連絡する。
	職員のサービス及び給料に関すること	(1) 必要に応じて給食を用意する。 (2) 従事職員の休憩、仮眠等の指示を行う。
契約管財課 営繕課 新庁舎整備担当課 会計管理室 区長室	他課の応援に関すること	災対総務部内の各課の応援を行う。

【（災対）危機管理室】 [室長] 危機管理室長

所属名	所掌事項	実施要領
防災・危機管理課 地域防災担当課 生活安全担当課	本部長室の庶務に関すること	本部長室の運営が円滑に行われるように、災対各部の調整を図る。
	区災対本部の通信情報の総括に関すること	(1) 入手した情報を整理し、区災対本部に報告する。 (2) 区災対本部の指示に基づき、各部へ情報の発表を示す。
	東京都その他防災関係機関との連携に関すること	区災対本部の指示に基づき、防災関係機関との連絡を行い、情報の収集・提供を行う。

【(災対) 地域振興部】 [部長] 地域振興部長

所属名	所掌事項	実施要領
地域振興課 (地域振興室) 大規模区民施設 整備担当課 文化施策担当課	地区本部と自主防災組織との連携に関する事	電話等を使用して、自主防災組織への情報提供及び自主防災組織からの情報収集を行う。
	被害概況の把握と報告に関する事	各地区本部に対し、被害概況を報告させる。
	補完型福祉避難所の開設及び運営に関する事	補完型福祉避難所(地域振興部所管)の開設・運営を行う。
産業振興課	救助物資の調達及び配給計画に関する事	(1) 被害状況調査報告に基づき、救援物資を確保するとともに、その配布計画を作成する。 (2) 配布計画に基づく救援物資の輸送を災対区民部に要請する。
	他課の応援に関する事	災対地域振興部内の各課の応援を行う。
スポーツ推進課	他課の応援に関する事	災対地域振興部内の各課の応援を行う。

震災対策編	第1部
	第2部
	第3部
風水害対策編	担当表
	第1部
	第2部
本編	第3部
	担当表
	震災対策編
資料編	風水害対策編

【(災対) 区民部】 [部長] 区民部長

所属名	所掌事項	実施要領
戸籍住民課	(1) 罹災証明書の発行に関する事 (2) 被災者台帳の作成に関する事	(1) 被害調査結果に基づいて、罹災証明書を発行する。 (2) 住民基本台帳等のデータを活用し、被災者台帳を作成する。
	他課の応援に関する事	災対区民部内の各課の応援を行う。
税務課 収納推進課	給水計画に関する事	(1) 被害状況調査報告に基づき、給水計画を作成する。 (2) 前記の計画に基づき、給水活動を行う。
国保年金課	物資の輸送に関する事	(1) 物資配送計画に基づき、必要な輸送業務用車両を総務課へ要請する。 (2) 災对本部長の指示又は物資配送計画に基づき、救援物資等を管理・輸送する。

第1章 本部体制

【（災対）生活環境部】 [部長] 生活環境部長

所属名	所掌事項	実施要領
リサイクル清掃課 北区清掃事務所	廃棄物の処理に関する こと	被害状況調査報告に基づき、ごみ及びし尿の処理を行う。
環境課	他課の応援に関する こと	災対生活環境部内の各課の応援を行う。

【（災対）福祉部】 [部長] 福祉部長

所属名	所掌事項	実施要領
地域福祉課 北部地域保護担当課 高齢福祉課 長寿支援課 障害福祉課	要配慮者に関する こと	(1) 要配慮者の避難活動を支援する。 (2) 被害状況調査報告に基づき、福祉避難所を開設し、管理運営を行う。
	福祉避難所の開設及び運 営に関する こと	(1) 関係施設への連絡調整、避難場所開設の協力依頼及び支援を行う。 (2) 福祉避難所の開設・運営を行う。
生活福祉課 介護保険課 障害者福祉センター 生活支援臨時特別 給付金担当課	他課の応援に関する こと	災対福祉部内の各課の応援を行う。

【（災対）医療衛生部】 [部長] 北区保健所長

所属名	所掌事項	実施要領
北区保健所 生活衛生課 保健予防課 新型コロナウイルス ワクチン接種担当課	救護所の開設及び管理に 関する こと	(1) 被害状況調査報告に基づき、救護所を開設する。 (2) 北区医師会等関係機関との連絡調整を行い、救護所の円滑な運営を確保する。
健康部 健康推進課 地域医療連携推進担当課	防疫に関する こと	被害状況調査報告に基づき、防疫業務を行う。

【(災対)まちづくり部】 [部長] まちづくり部長

所属名	所掌事項	実施要領
都市計画課	建築物の被害状況調査に関すること	(1) 被災地域における建築物の被害状況を調査する。 (2) 罹災証明書の発行に係る住家被害認定調査を行う。
建築課	がけ、急傾斜地の被害状況の調査及び応急対策に関すること	(1) 危険箇所の被害状況を調査する。 (2) 調査結果に基づき、防災機関の出動要請を区災対本部へ依頼する。
住宅課	区営住宅等の被害状況に関すること	区営住宅、高齢者住宅の被害状況を調査する。
	応急仮設住宅に関すること	応急仮設住宅建設予定地の現地調査を行う。
まちづくり推進課 防災まちづくり担当課 都市拠点デザイン担当課 鉄道駅プロジェクト担当課	他課の応援に関すること	必要に応じて災対まちづくり部内の各課の応援を行う。

震災対策編	第1部
	第2部
	第3部
風水害対策編 本編	担当表
	第1部
	第2部
資料編	第3部
	担当表
震災対策編	
風水害対策編	

第1章 本部体制

【(災対) 土木部】 [部長] 土木部長

所属名	所掌事項	実施要領
土木政策課 交通事業担当課 事業用地担当課 土木管理課 道路公園課	水防活動に関すること	(1) 天候・雨量・河川水位情報等の収集・まとめ・分析を行い、水防活動を円滑に進める。 (2) 荒川・新河岸川・石神井川・隅田川の監視、警戒を行い、必要に応じ危険立入禁止等の措置を行う。河川の越水、内水氾濫等のおそれがある場合、警戒区域を設定し、監視警戒を強化する。 (3) 区民の要請に応じて、土のう配布・宅地内排水等水防に関することを実施する。 (4) 現地調査の実施や電話等による被害報告を取りまとめ、都建設局河川部計画課へ報告する。
	施設管理者の巡視点検や応急措置、復旧に関すること	(1) 堤防、道路、橋りょう等の施設管理者としてのパトロールを実施し、施設の被害状況の把握を行うとともに速やかに応急措置又は復旧を行う。 (2) 施設の被害状況等、取りまとめを行い、水防本部へ報告する。 (3) 河川の流木や河川施設に障害物がある場合、直ちに除去計画を立て、応急復旧活動を実施する。
	応急資機材及び労力の確保に関すること	(1) 水防工法に必要な資機材等の保管場所を確保するとともに、資機材を準備し、常に保管状況を把握しておく。 (2) 北区土木緊急工作隊、北区街灯保安会、北区造園協力会等に対しては、資機材、労力等の提供に関する事前の対策を講じる。 (3) 業者への要請は、原則、業務内容・日時・場所等を文書により明記して行う。ただし、緊急の場合は口頭又は電話によることができる。

【(災対) 教育振興部】 [部長] 教育振興部長

所属名	所掌事項	実施要領
教育政策課 学び未来課 学校改築施設管理課 学校支援課 生涯学習・学校地域連携課 教育指導課 教育総合相談センター 飛鳥山博物館 中央図書館	避難場所・避難所の設置及び管理運営に関すること	(1) 避難場所開設に係る学校施設管理者との調整・連絡を行う。 (2) 高台水害対応避難場所従事職員からの問合せ対応を行う。 (3) 学校施設の原状復旧を指導する。

第1部
第2部
第3部

震災対策編

【(災対) 子ども未来部】 [部長] 子ども未来部長

所属名	所掌事項	実施要領
子ども未来課 児童相談所開設 準備担当課 子どもわくわく課 保育課 子ども家庭支援センター	要配慮者（子ども未来部所管事項）に関すること 補完型福祉避難所の開設及び運営に関すること 他の部課の協力に関すること	要配慮者（子ども未来部所管事項）に関する対応を行う。 補完型福祉避難所（子ども未来部所管）の開設・運営を行う。 必要に応じて、他の部課の応援を行う。

担当表
第1部

第2部

【(災対) 区議会事務局】 [部長] 区議会事務局長

所属名	所掌事項	実施要領
区議会事務局	区議会議員との連絡に関すること	区災対本部との連絡調整を図り、必要に応じて議員との連絡をとる。

第3部

担当表

震災対策編

資料編

風水害対策編

第1章 本部体制

6 除雪本部

担当	土木部
----	-----

大雪に対しては、除雪本部を設置して対応にあたる。除雪本部では、あらかじめ指定した道路、河川管理通路及び公園内通路等を対象に、降雪量に応じた除雪作業を実施し、また、倒木等が発生した場合は、すみやかに支障樹木等の除去を行い、交通の安全とその機能回復を図る。

(1) 設置

土木部長は、積雪による交通障害が発生した場合、発生するおそれがある場合及び必要と認めたときに除雪本部を設置し、防災関係機関及び協力会に通知する。

(2) 動員態勢及び組織

除雪本部員の動員は、本部長（土木部長）の指示により、各課の課長が行う。その場合の基準は、次のとおりとする。

【除雪本部の動員態勢】

種類	基準及び内容	人員
除雪準備態勢	東京23区に積雪が見込まれるとき	・管理職1名（道路公園課長） ・一般職3名
情報連絡態勢	東京23区西部に積雪が概ね5cmとなり、なお降雪が予測されるとき	・管理職2名（部長・道路公園課長） ・一般職8～10名
第1次 除雪非常配備態勢	積雪の警戒が必要になったとき	・管理職2～4名 ・一般職16～20名
第2次 除雪非常配備態勢	積雪の特別な警戒が必要になったとき	・管理職3～5名 ・一般職25～40名
第3次 除雪非常配備態勢	区内全域にわたり特別な積雪の警戒が必要になったとき	・管理職7名 ・一般職54～78名

（注）除雪要員は異常気象が発生し、又は発生が予想される場合には、気象情報に注意し、事態に即応した除雪態勢ができるように留意するものとする。

除雪本部は、土木部長を本部長とし、土木政策課、交通事業担当課、事業用地担当課、土木管理課及び道路公園課からなる。

(3) 目的

区が管理する道路・河川管理通路及び公園内通路等の積雪及びその影響による倒木等を速やかに除去し、交通の安全とその機能回復を図ること。

(4) 廃止

本部長は、除雪作業が概ね終了したと認めたとき、除雪本部を廃止する。

震災対策編	第1部
	第2部
	第3部
	担当表
風水害対策編 本編	第1部
	第2部
	第3部
	担当表
資料編	震災対策編
	風水害対策編

第2章 応援協力・派遣要請

本章の関係する関連計画・マニュアル

—

1 災害時協定締結団体の実施業務

担当	北区土木緊急工作隊／北区造園協力会／北区街灯保安会
----	---------------------------

区と北区土木緊急工作隊、北区造園協力会、北区街灯保安会は、災害時における災害応急対策業務に関し、平成8(1996)年12月に協定を締結した。

この協定は、区が災害応急対策業務に関し、協力を得るために必要な事項を定めたものである。

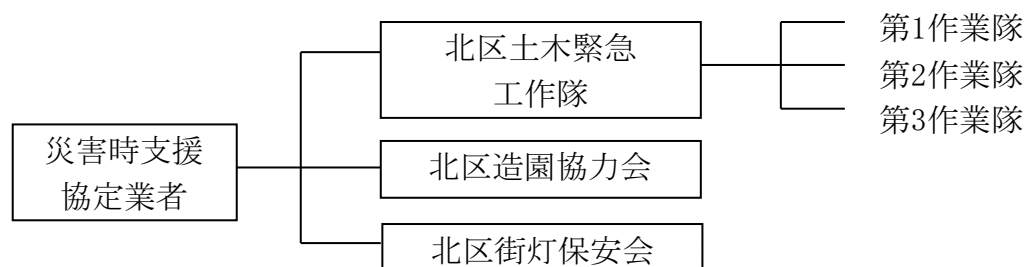

(1) 北区土木緊急工作隊

区災対本部の要請により、道路冠水箇所等の監視・警戒・排水作業及び応急復旧を行う。新河岸川緑地ネットフェンスの一時撤去（テニスコート）、復旧操作、区内土木工作物の巡視・警戒・復旧作業を行う。

(2) 北区造園協力会

区災対本部の要請により、河川管理施設、工作物の管理・警戒を行う。荒川赤羽緑地の管理小屋、仮設トイレの一時撤去・復旧、公園・街路樹の巡視・警戒・復旧作業を行う。

(3) 北区街灯保安会

区災対本部の要請により、街路灯・公園灯等の巡視・警戒・復旧作業を行う。

※ 水防関係機関一覧表【資料編 p資-86参照】

2 関係機関への出動要請

担当	(災対) 土木部
----	----------

(1) 消防機関への出動等の要請

水防管理者である区長が、水防のため必要と認めるときは、消防機関への出動等の要請を行う。

消防機関は、水防に関しては水防管理者の所管の下に行動することとなっている（水防法第5条の2）が、「所管の下に」とは、具体的な指示命令権を示すものではなく、全体的な統制下に入るといふものである。このことから、水防活動に際しての消防機関の個々の行動については、東京消防庁の指揮命令系統に基づいて活動するものであり、水防管理者の指揮下に入るものではない。

(2) 警察官への援助の要請及び自衛隊への派遣要請

水防管理者は、水防のため、必要があると認めるときは、警察署長に対し警察官の出動を求めることができる。（水防法第22条）

また、都知事は、天災地変その他の災害に際して、人命又は財産の保護のために必要があると認める場合には、自衛隊の派遣を要請することができる。（自衛隊法第83条1項）

自衛隊派遣部隊の活動拠点は、「赤羽スポーツの森公園」を原則とする。

(3) 居住者等の水防義務

水防管理者、消防機関の長等は、水防のためやむを得ない必要があるときは、当該水防管理団体の区域内に居住する者又は水防の現場にある者をして水防に従事させることができる。

3 風水害初動対応マニュアル等による活動

担当	(災対) 危機管理室 / (災対) 土木部
----	-----------------------

区は、都が策定する集中豪雨時の都総務局がとるべき活動態勢等に関して取りまとめた「風水害初動対応マニュアル」を参考に、以下の基本方針のもと集中豪雨時の初動態勢の強化を図る。

- ① 防災関係機関との連携を強化し、突発的・局地的水害への対応能力の向上を図る。
- ② 防災関係機関から気象情報や水位情報等を収集し、区の避難指示等発令の判断材料として活用する。
- ③ 被害発生時は、警察、消防、自衛隊との緊密な連携の下、水害による人的被害の抑制に全力を尽くす。
- ④ 「空振りも認めるが見逃しは許さない」という意識を共有化し、常に最悪の事態を想

第1部
 第2部
 第3部
 担当表
 第1部
 第2部
 第3部
 担当表
 震災対策編
 風水害対策編
 本編
 資料編
 風水害対策編

第2章 応援協力・派遣要請

定して、応急対策にあたる。

4 河川管理者の水防活動への協力

担当	国土交通省荒川下流河川事務所
----	----------------

河川管理者は、自らの業務に照らし可能な範囲で、水防管理団体が行う水防のための活動に次の協力を行う。

- ① 水防管理団体に対する河川に関する情報（水位、河川管理施設の操作状況に関する情報、CCTVの映像）の提供
- ② 水防管理団体及び水防協力団体の備蓄資機材が不足するような緊急事態に際して、応急復旧資機材又は備蓄資機材の貸与
- ③ 洪水等により、甚大な災害が発生した場合又は発生のおそれがある場合に、水防管理団体と情報共有を行うための職員の派遣（リエゾンの派遣）

第3章 情報収集・伝達

第1部
第2部
第3部
震災対策編
風水害対策編
本編
資料編

本章の関係する関連計画・マニュアル
北区水防計画

1 常時監視・情報の把握・荒川の巡視・警戒・気象情報及び洪水予報・水防警報

担当	(災対) 危機管理室 / (災対) 土木部 / 警察署 / 消防署 / 都第六建設事務所 / 国土交通省荒川下流河川事務所
----	---

(1) 常時監視

水防管理者は、係員に管内の河川・堤防等を巡視させ、水防上危険と認められる箇所があるときは、管理者等に連絡して必要な措置を求める。

(2) 情報の把握

水防管理者は、管内の雨量、水位等を正確に観測するとともに、他の観測者からも観測資料を入手し、常に的確な情報の把握に努めるものとする。

また、都建設局（水防本部）より要請のあった場合、観測成果を報告する。

(3) 荒川及び新河岸川の巡視

① 情報・連絡と内容

- 水防管理団体の「情報連絡責任者」は、土木部道路公園課河川係長とする。
- 河川巡視は水防警報の「出動」発令時において、的確な情報収集ができるように巡視態勢をとる。
- 「情報連絡責任者」は、下記に示す事項を収集し「国土交通省岩淵出張所情報連絡担当官」に1時間ごとに伝達する。但し、災害情報等については、情報が入り次第直ちに伝達する。

	連絡内容
定時報告	河川巡視状況、消防機関の出動状況等
異常報告	災害状況、水防活動状況、一般被害状況、避難状況等

② 巡視

荒川・隅田川・新河岸川・石神井川の4河川の巡視

- 荒川については、北区管内のうち岩淵水門から板橋区境間で巡視を行う。
- 隅田川の「豊島5丁目地先の一部」については、足立区水防管理団体が巡視する。
(59北建河発第95号・昭和59(1984)年10月6日付、59足立計収294号・昭和59(1984)1

年2月18日付回答)

- 新河岸川については、板橋区からの情報収集を行う。

(4) 警戒

水防管理者及び各防災関係機関は、雨量、水位に対する警戒を厳重にし、事態に即応した措置を講じる。

(5) 気象情報・河川情報の入手方法

区における気象情報の入手方法は、下記によるものとする。

① 気象情報

(1) 気象庁発表

区は、下記の情報入手手段により、気象庁から段階的に発表される、注意報、警戒報、土砂災害警戒情報等を入手・活用し、早期の防災対応の実施に努める。

- テレビ・ラジオ・インターネットにより情報を入手する。
- 気象庁が提供する防災情報提供システムのメール配信機能を活用する。
気象庁ホームページから、各種防災気象情報のほか、各種キキクルの土砂災害や水害の危険度を表す情報、竜巻発生確度ナウキャスト、雷ナウキャスト等の情報を入手し、避難指示等の判断の参考に利用する。
- ホットライン等を通じて気象台から直接区又は区長へ提供される情報を活用する。
気象台において気象状況を監視するなかで、危機感の共有が必要と判断した場合、ホットライン等を通じ気象台から直接区に気象状況等の連絡が入ることがある。また、この際、気象台において特に危険度が高いと判断した場合には、気象台から区長等に直接厳重な警戒を呼びかける。
- 気象防災アドバイザー等を活用し、北区に特化した気象予報等のアドバイスを受け、適時適切な避難情報の発令判断、先行的な避難場所開設などに資する。

(2) 河川情報センター

河川情報センターから提供される台風情報、1.0kmメッシュの雨量強度、今後1時間以内の雨量分布図等を利用する。

(3) 東京都災害情報システム (DIS)

都が導入する東京都災害情報システムから送られてくる情報を利用する。また、区の態勢、被害状況等を都に報告するとともに、避難情報の発令、避難場所の開設情報などを、本システム経由でLアラートに提供する。

(4) 北区水位・雨量情報システム

区ホームページから入手する。

(5) 北区メールマガジン

気象庁等が発表する各種気象情報や地震情報などをメールやLINEにて入手する。

② 河川雨量情報

- (1) 北区水位・雨量情報システム（石神井川）
区ホームページから水位、雨量、監視カメラ画像を入手する。
- (2) 河川情報センター
河川情報センターから提供される荒川・新河岸川・隅田川・石神井川の水位情報を利用する。
- (3) 川の防災情報（国土交通省ホームページ）
各河川の現況、水害リスクライン、局所的な雨量情報などを入手する。
- (4) テレホンサービス（荒川）
国土交通省で発表している荒川上流・下流の雨量・水位情報を電話により入手する。
雨量・水位情報の電話番号 3902-2393
- (5) 荒川下流河川事務所ホームページ
荒川下流部の気象情報、水位、雨量情報、荒川ライブ映像等を入手する。
- (6) 東京都下水道局ホームページ「東京アメッシュ」
東京都下水道局ホームページから東京を中心とした広範囲の降雨情報を入手する。
- (7) 東京都建設局河川部ホームページ「東京都水防災総合情報システム」
東京都建設局河川部ホームページから都が観測している降雨量や河川水位情報をリアルタイムに入手する。

震災対策編	第1部
	第2部
	第3部
	担当表
風水害対策編 本編	第1部
	第2部
	第3部
	担当表
資料編	震災対策編
	風水害対策編

第3章 情報収集・伝達

区の水防体制における情報伝達系統は次のとおりとする。

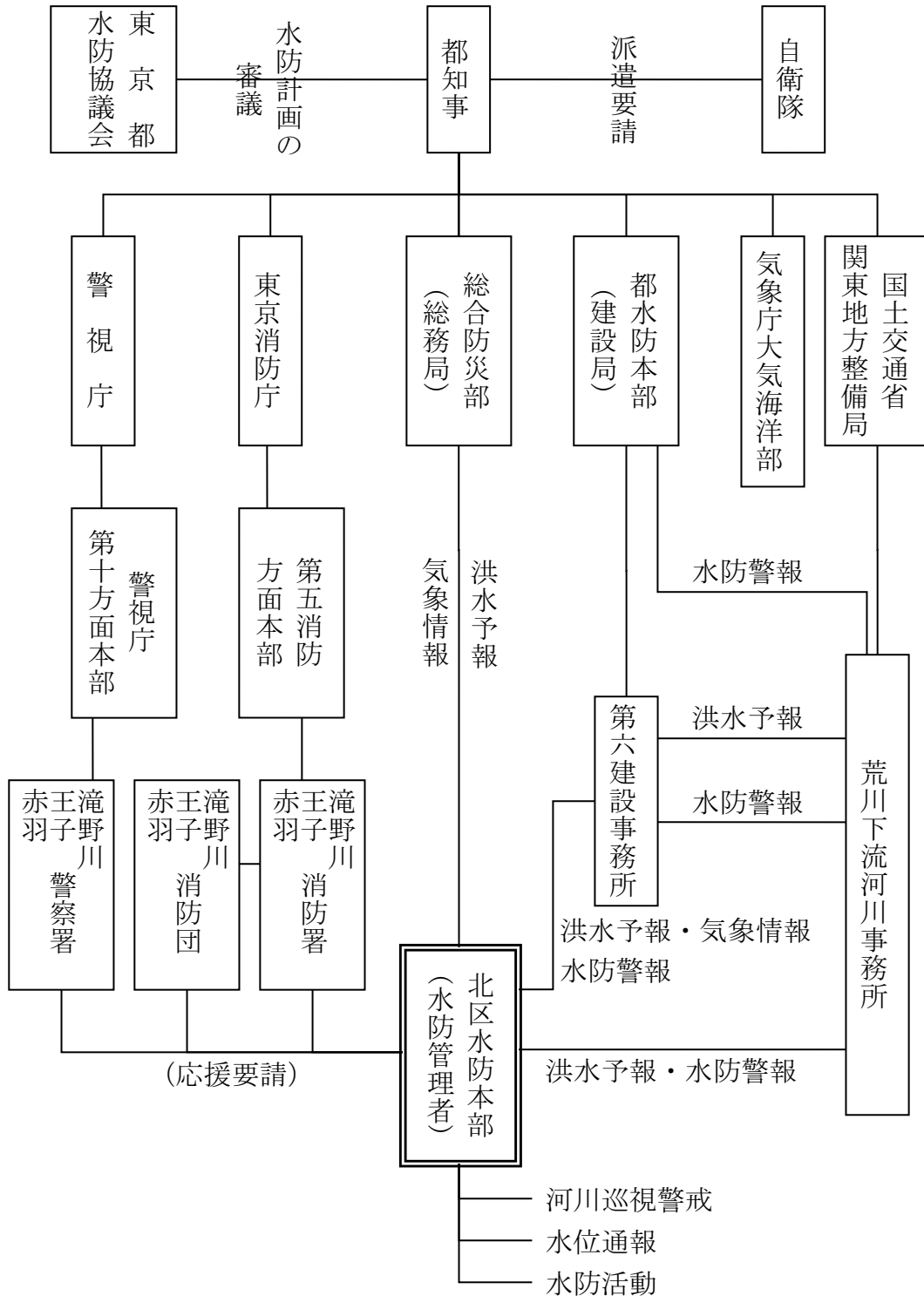

- ※1 水防法第10条の規定による気象状況連絡も上記系統表による。
- ※2 水防管理者が自衛隊の派遣を要請する場合は都水防本部へ連絡する。
- ※3 災害対策本部が設置された場合の体制は、北区地域防災計画の定めるところによる。
- ※4 都第六建設事務所からの気象情報及び洪水予報の伝達は、総務局からの伝達が途絶したときに限る。

2 情報・伝達・報告

担当	(災対) 政策経営部 / (災対) 危機管理室 / (災対) 土木部
----	------------------------------------

(1) 災害予警報の伝達

区は、重要な注意報及び警報について、都又は防災関係機関から通報を受けたとき、及び自らその発令を知ったときは、直ちに防災関係機関へ通報するとともに、警察、消防機関及び都の協力を得て区民に周知させるものとする。

- ① 区からの伝達は、主に有線電話によるが、途絶の場合、広報車、無線及び職員派遣による。
- ② 区は、インターネット等を利用し、水害情報の周知を行う。
- ③ 各機関は、各自の広報媒体により伝達を行う。
- ④ 災対各部は、区災対本部より伝達された情報について、速やかに受信し、各課、係、所に伝達し必要な体制を確保しなければならない。
- ⑤ 区は、区民からの通報や気象情報の問合せの窓口を設置する。

<事前の広報事項>

各防災関係機関が行う広報内容の基準

- ・ 台風・高潮・集中豪雨に関する一般知識
- ・ 各防災機関の風水害対策
- ・ 竜巻に対する備え
- ・ ゲリラ豪雨対策
- ・ 家庭での風水害対策
- ・ 避難するときの注意
- ・ 地下空間における緊急的な浸水に対する心得
- ・ 土砂災害に対する心得
- ・ 台風時の風に対する対策
- ・ 災害情報の入手方法
- ・ 応急救護の方法
- ・ 自主防災組織の育成方法や防災行動力の向上方法
- ・ 避難指示等に関する取扱い(要配慮者避難向け避難情報を含む。)

→ その他の水防活動に関する災害情報の収集及び伝達について

震災対策編 第2部 施策ごとの具体的計画
 第6章 情報通信の確保【応急対策】 (p震-213) 参照

(2) 報告

水防管理者は、被害が発生した場合に次の報告書を提出する。

① 水防実施状況報告

水防作業終了後3日以内に都知事に状況を報告する。

第1部

第2部

第3部

担当表

第1部

第2部

第3部

担当表

震災対策編

資料編

風水害対策編

第3章 情報収集・伝達

② 公共土木施設被害状況報告書

被害発生後、速やかに都知事に被害状況を報告する。

③ 水害統計調査

水害発生後45日以内に都建設局長に報告する。

3 区民への情報提供

担当	(災対) 危機管理室 / (災対) 土木部 / 消防署 / 警察署
----	-----------------------------------

区は、避難場所等の開設状況や避難情報等の情報提供について、ホームページ・SNS・防災行政無線等の各情伝達手段により区民へ周知する。

また、災害情報システムとホームページ・SNS・防災行政無線等の各情報伝達システム間の接続を行い、区民に向けた一斉の情報提供を行う。

- 震災対策編 第2部 施策ごとの具体的計画
第6章 情報通信の確保【予防対策】
1 防災関係機関相互の情報通信連絡体制の整備
第3 区における整備計画 (p震-211) 参照
- 震災対策編 第2部 施策ごとの具体的計画
第6章 情報通信の確保【応急対策】 (p震-213) 参照

4 要配慮者への情報提供

担当	(災対) 危機管理室 / (災対) 福祉部 / 消防署 / 警察署
----	-----------------------------------

区は、多様な広報手段の活用及び民生委員など地域の人材との連携により、要配慮者の属性に応じた方法で情報提供を行うように努める。

- 風水害対策編 第2部 災害予防
第1章 水害予防対策
10 浸水対策
(3) 浸水想定区域における避難体制確保 (p風-26) 参照

5 同一河川・圏域・流域の区市町村における情報の共有

担当	(災対) 危機管理室 / (災対) 土木部
----	-----------------------

(1) 情報の共有の必要性

- ① 中小河川の同一流域区市町村では、集中豪雨による河川の増水や氾濫がほとんど同時、又はわずかな時間差で起こる可能性が高い。

- ② 水害のおそれがある場合、区市町村は、区域を定めて避難指示等を行うが、集中豪雨では、時間的制約のため、このような措置が困難な場合がある。
- ③ そこで、都は、同一河川・圏域・流域の範囲を定め、一斉同報FAXなどにより、区市町村の避難指示等に有用な情報を提供する。
- ④ また、都は、洪水予報河川及び水位周知河川の流域の市区を対象に避難情報の発令の目安となる氾濫危険情報を複数の首長及び各自治体の防災担当者に直接メールを送るホットメールの取組を、平成30(2018)年6月より運用開始した。
- ⑤ 区では、区民等の災害に対する先行的な行動を促すため、その一環として、都市型水害の経過等に応じた段階的な情報提供を目指し、各段階で提供する情報の内容や手段等を整理する。特に、石神井川上流で局所的集中豪雨等が発生した場合などは、都から提供される気象情報、水位情報等に留意するとともに、豪雨となる前から同一河川・圏域・流域内の区市町村と連携し、必要な情報(避難指示等の必要性の判断、発令の有無、河川や降雨の現況など)の共有を図る。
また、区民に対しては、注意・喚起を促す情報を北区メールマガジンや緊急速報メール(エリアメール)の活用を含め配信することを検討する。
- ⑥ これにより、集中豪雨などに際しても、区市町村では避難指示等を遅滞なく出すことが可能となる。

第1部
第2部
第3部
担当表

6 竜巻に関する情報収集・伝達

担当	(災対)危機管理室／(災対)土木部／東京管区气象台
----	---------------------------

第1部
第2部
第3部
担当表

風水害対策編
本編

(1) 竜巻注意情報の伝達

竜巻注意情報は、積乱雲の下で発生する竜巻、ダウンバースト等による激しい突風に対して注意を呼びかける情報で、雷注意報が発表されている状況下において竜巻等の激しい突風の発生しやすい気象状況になっているときに、東京地方、伊豆諸島北部、伊豆諸島南部単位で発表される。

なお、実際に危険度が高まっている場所については、竜巻発生確度ナウキャストで確認することができる。

この情報の有効期間は、発表から概ね1時間である。

区は、同情報が発表された際には、竜巻発生確度ナウキャストや該当地域の気象の変化を注視し、時機を失することなく区民等へ伝達する。伝達に際しては、防災行政無線を始め、北区防災気象情報メール配信サービス、マスメディアとの連携等、多様な手段を活用する。

(2) 目撃情報を活用した竜巻注意情報

気象庁は、竜巻発生を目撃情報が得られた場合に、目撃情報があった地域を示し、その周辺で更なる竜巻などの激しい突風が発生するおそれが非常に高まっている旨を付加した情報を各区域単位で発表する。

震災対策編
資料編
風水害対策編

7 地下空間への情報提供

担当	(災対) 危機管理室 / (災対) 土木部
----	-----------------------

- ① 区は、地下街、地下駐車場等の地下空間の分布把握に努めるとともに、地下空間の施設管理者等に対して、気象情報等の浸水の危険性に関する情報を提供する。
- ② 区は、都から浸水に関する情報があった際には、東京メトロ王子駅に防災無線等で情報提供する。

【地下鉄駅一覧】

事業者名	路線名	駅名	所在地
東京地下鉄(株)	南北線	赤羽岩淵	赤羽1-52-8
東京地下鉄(株)	南北線	志茂	志茂2-1-18
東京地下鉄(株)	南北線	王子神谷	王子5-2-11
東京地下鉄(株)	南北線	王子	王子1-10-18
東京地下鉄(株)	南北線	西ヶ原	西ヶ原2-3-8

- 風水害対策編 第2部 災害予防
 第1章 水害予防対策
 10 浸水対策
 (3) 浸水想定区域における避難体制確保 (p風-26) 参照

8 被害調査計画

担当	(災対) 各部
----	---------

(1) 被害状況等の報告【本部長室に対する報告】

- 震災対策編 第2部 施策ごとの具体的計画
 第6章 情報通信の確保
 【応急対策】 3 防災関係機関相互の情報通信連絡体制 (被害状況等)
 3-3 区の被害調査要領 (p震-220) 参照

(2) 災害地調査要領

① 実態把握

災対本部長は、災害地の実態を把握し、災害応急対策の円滑な実施を図るため、必要があると認めるときは、調査班を編成する。調査班は、災対本部長の命により出動し、現地の状況を調査する。班の数及び構成その他必要事項は事態に応じて適宜定める。

② 調査事項

- (1) 災害原因
- (2) 被害状況
- (3) 応急措置状況
- (4) 災害地住民の動向及び要望事項
- (5) 現地活動のあい路
- (6) その他必要な事項

③ 被害程度の認定基準

- (1) 人的被害については、次により区分してあげるが、重軽傷者の別が把握できない場合は、暫定的に負傷者として報告する。

死者	当該災害が原因で死亡し、遺体を確認したもの、又は遺体を確認することができないが、死亡したことが確実な者
行方不明者	当該災害が原因で所在不明となり、かつ死亡の疑いがある者
負傷者	災害のため負傷し、医師の治療を受け、又は受ける必要のある者。負傷者のうち、「重傷者」とは1か月以上の治療の見込みの者とし、「軽傷者」とは、1か月未満で治療できる見込みの者

(2) 住家の被害

住家	現実に居住のために使用している建物をいい、社会通念上の住家であるかどうかを問わない。
世帯	生計を一にしている実際の生活単位をいう。
棟	一つの独立した建物をいう。
全壊	住家がその居住のための基本的機能を喪失したもの、すなわち、住家全体が倒壊、流失、埋没したもの、又は住家の損壊（ここでいう「損壊」とは、住家が被災により損傷、劣化、傾斜等何らかの変化を生じることにより、補修しなければ元の機能を復元し得ない状況に至ったものをいう。以下同じ）が甚だしく、補修により元通りに再使用することが困難なもので、具体的には、住家の損壊若しくは流失した部分の床面積がその住家の延べ床面積の70%以上に達した程度のもの、又は住家の主要な構成要素（ここでいう「主要な構成要素」とは、住家の構成要素のうち造作等を除いたものであって、住家の一部として固定された設備を含む。以下同じ）の経済的被害を住家全体に占める損害割合で表し、その住家の損害割合が50%以上に達した程度のもの
半壊	住家がその居住のための基本的機能の一部を喪失したもの、すなわち、住家の損壊が甚だしいが、補修すれば元通りに使用できる程度のもので、具体的には、損壊部分とその住家の延べ床面積の20%以上70%未満のもの、又は住家の主要な構成要素の経済的被害を住家全体に占める損害割合で表し、その住家の損害割合が20%以上50%未満のもの

第1部

第2部

第3部

担当表

第1部

第2部

第3部

担当表

震災対策編

資料編

風水害対策編

風水害対策編
本編

一部破損	全壊及び半壊にいたらない程度の住家の破損で、補修を必要とする程度のもの。ただし、ガラスが数枚破損した程度のごく小さなものは除く。
床上浸水	住家の床より上に浸水したもの及び全壊・半壊には該当しないが、土砂竹木の堆積により一時的に居住することができないもの
床下浸水	床上浸水に至らない程度に浸水したもの

(3) 非住家の被害

非住家	住家以外の建物でこの報告中他の被害個所項目に属さないもの。これらの施設に人が居住しているときは、当該部分は住家とする。
公共建物	例えば役場庁舎、公民館、公立保育所等の公用又は公共の用に供する建物
その他	公共建物以外の倉庫、土蔵、車庫等の建物
非住家被害	非住家に対する全壊、半壊程度の被害を受けたもの

(4) その他の被害

田の流失、埋没	田の耕土が流失し、又は砂利等の堆積のため、耕作が不能になったもの
田の冠水	稲の先端が見えなくなる程度に水につかったもの
畑の流失、埋没 及び畑の冠水	田の例に準じて取り扱うもの
文教施設	小学校、中学校、高等学校、大学、高等専門学校、盲学校、聾学校、養護学校及び幼稚園における教育の用に供する施設
道路	道路法(昭和27年法律第180号)第2条第1項に規定する道路のうち、橋りょうを除いたもの
橋りょう	道路を連結するために河川、運河等の上に架設された橋
河川	河川法が適用(昭和39年法律第167号)され、若しくは準用される河川若しくはその他の河川又はこれらのものの維持管理上必要な堤防、護岸、水利、床止その他の施設若しくは沿岸を保全するために防護することを必要とする河岸
清掃施設	ごみ処理及びし尿処理施設
鉄道不通	汽車、電車等の運行が不能となった程度の被害
被害船舶	ろかいのみをもって運転する舟以外の舟で、船体が没し、航行不能になったもの及び流出し、所在が不明となったもの、並びに修理しなければ航行できない程度の被害を受けたもの
電話	災害により通信不能となった電話の回線数
電気	災害により停電した戸数のうち最も多く停電した時点における戸数

水道	上水道又は簡易水道で断水している戸数のうち最も多く断水した時点における戸数
ガス	一般ガス事業又は簡易ガス事業で供給停止となっている戸数のうち最も多く供給停止となった時点における戸数
ブロック塀	倒壊したブロック塀又は石塀の箇所数

(5) 罹災者

ア 罹災世帯とは、災害により全壊、半壊及び床上没水の被害を受け通常の生活を維持できなくなった生計を一にしている世帯を指す。寄宿舍、下宿その他これに類する施設に宿泊するもので共同生活を営んでいるものについては、これを一世帯として扱い、また同一家屋の親子、夫婦であっても、生活が別であれば分けて扱う。

イ 罹災者とは、罹災世帯の構成員をいう。

(6) 被害額

物的被害の概算額を千円単位として計上する。

(3) 都に対する報告

- 震災対策編 第2部 施策ごとの具体的計画
 第6章 情報通信の確保
 【応急対策】 3 防災関係機関相互の情報通信連絡態勢（被害状況等）
 3-4 都への報告（p震-224）参照

震災対策編	第1部
	第2部
	第3部
風水害対策編 本編	担当表
	第1部
	第2部
資料編	第3部
	担当表
	震災対策編
	風水害対策編

9 広報活動

担当	(災対) 政策経営部 / (災対) 危機管理室 / (災対) 地域振興部
----	--------------------------------------

区は、各種防災気象情報の発表及び避難指示が発令された場合は、区民や自主防災組織等に対して情報提供を行う。

災害発生時、区災対本部設置時には、放送要請による対応を行う場合があるほか、区災対本部設置に至らない場合でも、区民等に対し防災無線・北区メールマガジン・SNS・ポケベル波式戸別受信機等の各情報伝達手段の積極的な活用やマスコミとの連携により、避難指示等に関する情報提供を行う。

区は、避難指示等の発令に当たり、警戒レベル、対象者及びとるべき避難行動を明確にすることにより、区民の積極的な避難行動の喚起に努める。

なお、避難情報ととるべき避難行動について、高齢者や子ども、外国人等にも分かりやすく伝わるような表現に工夫して周知する。

避難情報等	発令時の状況	居住者等がとるべき行動等
【警戒レベル5】 緊急安全確保	災害発生又は切迫 (必ず発令される 情報ではない)	<ul style="list-style-type: none"> 避難場所等への立退き避難することがかえって危険である場合、緊急安全確保を行う。 ただし、災害発生・切迫の状況で、本行動を安全にとることができるとは限らず、また本行動をとったとしても身の安全を確保できるとは限らない。
【警戒レベル4】 避難指示	災害のおそれ高い	<ul style="list-style-type: none"> 危険な場所から全員避難（立退き避難又は屋内安全確保）する。
【警戒レベル3】 高齢者等避難	災害のおそれあり	<ul style="list-style-type: none"> 高齢者等は、危険な場所から避難（立退き避難又は屋内安全確保）する。 ※避難を完了させるのに時間を要する在宅又は施設利用者的高齢者、障害のある方等及びその避難を支援する者 高齢者等以外の者も、必要に応じ、出勤等の外出を控えるなど普段の行動を見合わせ始めたり、避難の準備をしたり、自主的に避難するタイミングである。例えば、地域の状況に応じ、早めの避難が望ましい場所の居住者等は、このタイミングで自主的に避難することが望ましい。
【区からのお知らせ】 要支援者避難開始	災害のおそれあり	<ul style="list-style-type: none"> 災害発生のおそれが高い状況である。 避難行動要支援者及び支援者は、避難を開始する。

① 実施機関

都、区又は都域を超える広域区域を事業区域とする放送事業者各社

② 伝達する情報

- (1) 高齢者等避難
- (2) 避難指示
- (3) 緊急安全確保
- (4) 警戒区域

【河川水位等について】

◎高齢者等避難・又は解除

状 況	大雨警報、洪水警報等が発令され、今後も河川の水位の上昇が続くと見込まれ、高齢者等は、危険な場所からの避難が必要とされる時に、高齢者等避難を発令したこと等各情報伝達手段を活用して必要な情報提供を行う。
高齢者等避難 発令 「伝達文」	こちらは、防災北区です。 〇〇〇川が増水し氾濫するおそれがあるため、区内の浸水想定区域に対し、警戒レベル3「高齢者等避難」を発令しました。高齢者や障害のある方など避難に時間のかかる方やその支援者の方は、高台の避難場所や安全な親戚・知人宅等に速やかに避難してください。
高齢者等避難 解除 「伝達文」	こちらは、防災北区です。 大雨による〇〇〇川の氾濫のおそれがなくなったため、「高齢者等避難」を解除しました。

◎避難指示・又は解除

状 況	氾濫危険情報が発令された等、危険な場所からの避難が必要とされる時、避難指示を発令したこと等各情報伝達手段を活用して、必要な情報提供を行う。
避難指示発令 「伝達文」	こちらは、防災北区です。 〇〇〇川が増水し氾濫するおそれが高まったため、区内の浸水想定区域に対し、警戒レベル4「避難指示」を発令しました。浸水のおそれがある区域にいる方は、高台の避難場所や安全な親戚・知人宅等に今すぐ避難してください。
避難指示解除 「伝達文」	こちらは、防災北区です。 大雨による〇〇〇川の氾濫のおそれがなくなったため、「避難指示」を解除しました。

第1部

第2部

第3部

担当表

第1部

第2部

第3部

担当表

震災対策編

資料編

風水害対策編

◎緊急安全確保・又は解除

<p>状 況</p>	<p>氾濫の発生又は切迫していて、命の危険が迫っているため直ちに身の安全を確保する必要がある時、緊急安全確保を発令したこと等各情報伝達手段を活用して、必要な情報提供を行う。</p>
<p>緊急安全確保 発令 「伝達文」</p>	<p>(災害が切迫している時) こちらは、防災北区です。 〇〇〇川が増水し既に堤防を越え氾濫が発生しているおそれがあります。区内の浸水想定区域に対し、警戒レベル5「緊急安全確保」を発令しました。避難場所等への立退き避難が危険な場合には、自宅や近くの建物で少しでも浸水しにくい高い場所に移動するなど、命の危険が迫っているため、直ちに身の安全を確保してください。</p> <p>(災害の発生が確認された時) こちらは、防災北区です。 〇〇〇川の水位が〇〇付近で堤防を越え氾濫が発生したため、区内の浸水想定区域に対し、警戒レベル5「緊急安全確保」を発令しました。避難場所等への立退き避難が危険な場合には、自宅や近くの建物で少しでも浸水しにくい高い場所に移動するなど、命の危険が迫っているため、直ちに身の安全を確保してください。</p>
<p>緊急安全確保 解除 「伝達文」</p>	<p>(災害が切迫している時) こちらは、防災北区です。 大雨による〇〇〇川の氾濫の危険がなくなりましたので、「緊急安全確保」を解除します。</p> <p>(災害の発生が確認された時) こちらは、防災北区です。 〇〇〇川の氾濫による危険がなくなりましたので、「緊急安全確保」を解除します。</p>

<石神井川沿いにおける防災行政無線（同報系）水位計連動システム>

水位の上昇が早い石神井川沿いに迅速に情報伝達を行うため、防災行政無線（同報系）水位計連動システムを構築しており、溝田橋・新柳橋・観音橋の水位が「氾濫危険水位」に達した場合、石神井川沿いの防災行政無線スピーカーから警戒サイレンが自動的に放送される。

※ 水位上昇時における各河川（北区内）の設定水位【資料編 p資-87参照】

◎報道機関等を通じた避難情報の発令・解除又は避難場所開設の区民への情報提供

状 況	緊急安全確保、避難指示、高齢者等避難の発令又は避難場所の開設及びこれらの解除について、東京都災害情報システム（DIS）のLアラートを活用し、報道機関等を通じて必要な情報提供を行う。
情報提供要領	緊急安全確保、避難指示、高齢者等避難の発令又は避難場所の開設及びこれらの解除について、東京都災害情報システム（DIS）の様式により報告する。

【土砂災害について】

◎高齢者等避難・又は解除

状 況	大雨警報（土砂災害）が発表され、区内にレベル4地域が発生するおそれがある時、高齢者等避難を発令したこと等各情報伝達手段を活用して、必要な情報提供を行う。
高齢者等避難 発令 「伝達文」	こちらは防災北区です。 土砂災害が発生するおそれがあるため、区内の土砂災害警戒区域に対し、警戒レベル3「高齢者等避難」を発令しました。ハザードマップを確認し、土砂災害のおそれがある区域にいる高齢者や障害のある方など避難に時間のかかる方やその支援者の方は避難場所や安全な親戚・知人宅等に速やかに避難してください。
高齢者等避難 解除 「伝達文」	こちらは、防災北区です。 土砂災害発生のおそれはなくなったため、「高齢者等避難」を解除しました。

◎避難指示・又は解除

状 況	土砂災害警戒情報の発表等により避難指示を発令したこと等各情報伝達手段を活用して、必要な情報提供を行う。
避難指示発令 「伝達文」	こちらは防災北区です。 土砂災害が発生するおそれが高まったため、区内の土砂災害警戒区域に対し、警戒レベル4「避難指示」を発令しました。ハザードマップを確認し、土砂災害のおそれがある区域にいる方は、避難場所や安全な親戚・知人宅等に今すぐ避難してください。
避難指示解除 「伝達文」	こちらは、防災北区です。 土砂災害発生のおそれがなくなりましたので、「避難指示」を解除します。

第1部

第2部

第3部

担当表

第1部

第2部

第3部

担当表

震災対策編

資料編

風水害対策編

◎緊急安全確保・又は解除

状 況	土砂災害警戒情報の発表等、土砂災害の発生又は切迫している、命の危険が迫っているため直ちに身の安全を確保する必要がある時、緊急安全確保を発令したこと等各情報伝達手段を活用して、必要な情報提供を行う。
緊急安全確保 発令 「伝達文」	<p>(土砂災害発生が切迫している時)</p> <p>こちらは、防災北区です。大雨特別警報（土砂災害）が発表されました。既に土砂災害が発生している可能性が極めて高い状況であるため、区内の土砂災害警戒区域に対し、警戒レベル5「緊急安全確保」を発令しました。避難場所等への立退き避難が危険な場合には、少しでも崖から離れた建物や自宅内の部屋に移動するなど、命の危険が迫っているため、直ちに身の安全を確保してください。</p> <p>(土砂災害の発生が確認された時)</p> <p>こちらは、防災北区です。〇〇地区で土砂災害が発生したため、〇〇地区の土砂災害警戒区域に対し、警戒レベル5「緊急安全確保」を発令しました。避難場所等への立退き避難が危険な場合には、少しでも崖や沢から離れた建物や自宅内の部屋に移動するなど、命の危険が迫っているため、直ちに身の安全を確保してください。</p>
緊急安全確保 解除 「伝達文」	<p>(土砂災害発生が切迫している時)</p> <p>こちらは、防災北区です。 大雨による土砂災害発生の危険がなくなりましたので、「緊急安全確保」を解除します。</p> <p>(土砂災害の発生が確認された時)</p> <p>こちらは、防災北区です。 土砂災害発生の危険がなくなりましたので、「緊急安全確保」を解除します。</p>

◎報道機関等を通じた避難情報の発令・解除又は避難場所開設の区民への情報提供

状 況	緊急安全確保、避難指示、高齢者等避難の発令又は避難場所の開設及びこれらの解除について、東京都災害情報システム（DIS）のLアラートを活用し、報道機関等を通じて必要な情報提供を行う。
情報提供要領	緊急安全確保、避難指示、高齢者等避難の発令又は避難場所の開設及びこれらの解除について、東京都災害情報システム（DIS）の様式により報告する。

第4章 消防機関の水防活動計画

本章の関係する関連計画・マニュアル

—

1 活動方針

担当	消防署／消防団
----	---------

消防機関は、洪水、高潮、内水氾濫等により、大規模な水災が発生する危険があるとき及び発生したときは、水防管理者の要請又は消防機関の判断により、水防活動を防災関係機関と密接な連携のもとに実施して、水災の被害の軽減に努める。

2 水防態勢等

担当	消防署／消防団
----	---------

(1) 水防態勢

東京消防庁における水防態勢等は、大雨洪水警報等が地域を限定して発表された場合又は局地的な集中豪雨による被害の発生が予想され、若しくは発生した場合に発令する。

(2) 水防非常配備態勢

東京消防庁の水防非常配備態勢は、水防第一非常配備態勢から水防第四非常配備態勢とする。

3 部隊編成

担当	消防署／消防団
----	---------

水防非常配備態勢時には、消防職員及び消防団員をもって水防小隊、監視警戒隊等、水防部隊の編成を行い災害に備える。

第1部

第2部

第3部

担当表

第1部

第2部

第3部

担当表

震災対策編

資料編

風水害対策編

4 活動内容

担当	消防署／消防団
----	---------

- ① 水防管理者との情報共有と意思決定の迅速化を図るため、水防管理団体に対し、必要な要員を派遣する。
- ② 河川、堤防等を随時巡視し、水防上危険であると認められる箇所があるときは、直ちにその管理者に連絡して必要な措置を求める。
- ③ 水防上緊急の必要がある場所においては、警戒区域を設定し、水防関係者以外の者に対して、その区域への立入を禁止し、又はその区域から退去を命ずることができる。
- ④ 消防機関の長は、水防上やむを得ない必要があるときは、その区域内に居住する者、又は水防の現場にある者を水防に従事させることができる。
- ⑤ 堤防、その他の施設が決壊したと知り得たときは、消防機関の長は、直ちにこれを関係者に通知し、できる限り氾濫による被害が拡大しないように努める。
- ⑥ 消防機関の長は、水防管理者から出動要請を受けたとき、又は自ら水防作業の必要を知ったときは、直ちに出勤し、水防作業を行う。

5 災害予警報

担当	消防署／消防団
----	---------

防災関係機関から通報を受けたとき、又は自らその発表を知ったときは、直ちに、消防署及び消防出張所に一斉通報し、各消防署等は、管内住民に周知する。

第5章 避難対策

本章の関係する関連計画・マニュアル
避難所運営マニュアル、東京都北区大規模水害を想定した避難行動の基本方針、北区大規模水害避難行動支援計画

1 避難

担当	(災対) 危機管理室 / (災対) 地域振興部 / (災対) 福祉部 / (災対) 教育振興部 / (災対) 子ども未来部
----	---

(1) 風水害時における基本的な避難行動

区内において危険が切迫した場合には、区長は、区内警察署長及び消防署長に連絡の上、要避難地域及び避難先を定め、避難指示等を行う。この場合、区長は、速やかに都災対本部に報告するものとする。また、防災行政無線・緊急速報メール（エリアメール）を中心にプッシュ型の手段を複数組み合わせ活用するとともに、区ホームページ、SNS、CATV、Lアラート等のプル型の手段も活用し、避難の呼びかけを行う。

風水害時の避難行動は、「荒川の氾濫」と「石神井川の氾濫・土砂災害の発生」の2種類に分けられ、基本的な考え方については以下のとおりである。

① 荒川の氾濫

北区外の遠方にある災害リスクのない親族・知人宅や宿泊施設へ早期に避難する。公共交通機関が使用できず遠方へ避難できない場合等は、区内に開設される避難場所に避難する。

災害発生まで時間的な猶予がない等の場合は、想定される浸水深よりも高い建物の上階部分に緊急的に避難する。なお、緊急的な避難を行うにあたっては、氾濫流による倒壊のおそれがない施設に避難することに注意が必要である。

② 石神井川の氾濫・土砂災害の発生

早期に区内に開設される避難場所へ避難する。河川の氾濫等により移動が困難又は災害発生まで時間的な猶予がない等の場合は、想定される浸水深よりも高い建物の上階部分に避難する。

なお、土砂災害の発生の危険がある場合は、自宅・施設の崖から少しでも離れた部屋で退避することや、近隣の堅牢な建物に緊急的に移動することが必要である。

また、避難行動には迅速性と安全性が必要とされ、従って区としては的確な指示等が出せるよう関係諸機関と連絡を図らなければならない。

第1部	震災対策編
第2部	
第3部	
担当表	風水害対策編 本編
第1部	
第2部	
担当表	資料編
震災対策編	
風水害対策編	

要配慮者の基本的な避難行動

荒川の氾濫時における要配慮者の基本的な避難行動については、以下のとおりである。

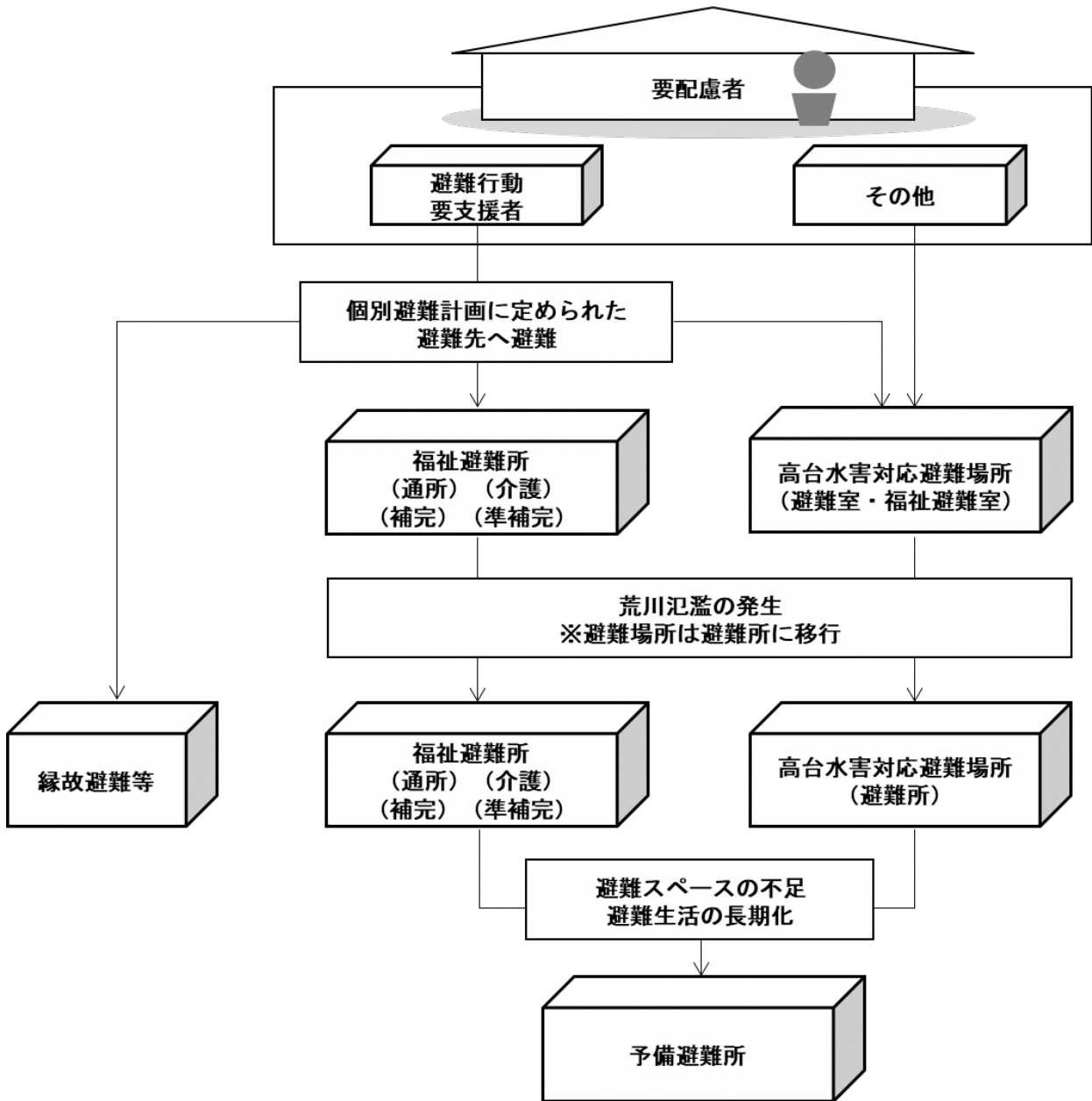

【荒川氾濫時における避難】

大型台風や停滞前線等荒川氾濫が予想される場合における避難行動は、以下のとおりである。

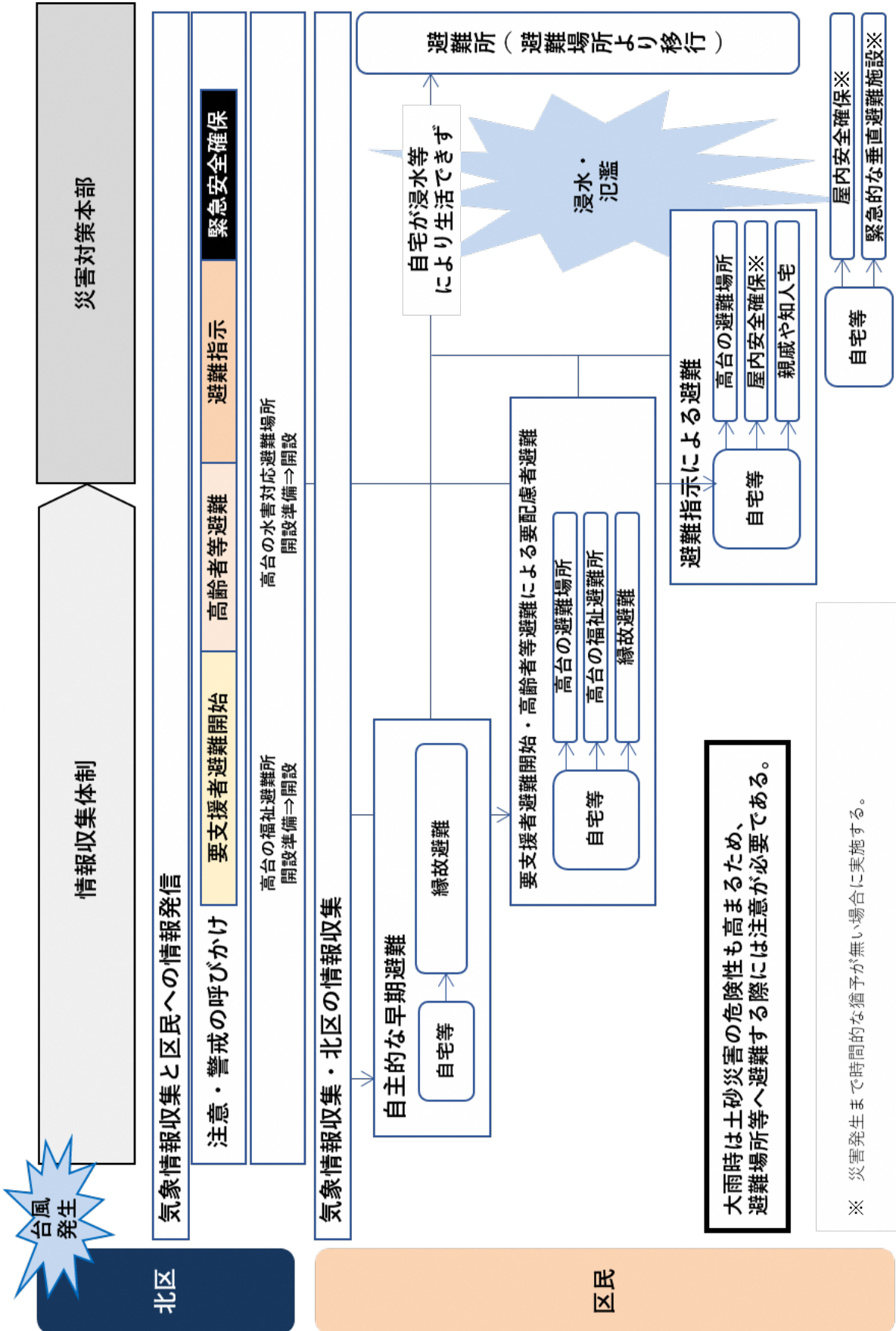

資料論	風水害対策編	第1部	担当表	第3部
	本編	第1部	担当表	第3部
	風水害対策編	第2部	担当表	第3部
論	風水害対策編	第1部	担当表	第3部
	本編	第1部	担当表	第3部
	風水害対策編	第2部	担当表	第3部
論	風水害対策編	第1部	担当表	第3部
	本編	第1部	担当表	第3部
	風水害対策編	第2部	担当表	第3部

第5章 避難対策

【石神井川の氾濫・土砂災害発生時における避難】

局地的大雨、集中豪雨等の都市型水害時における避難行動は、以下のとおりである。

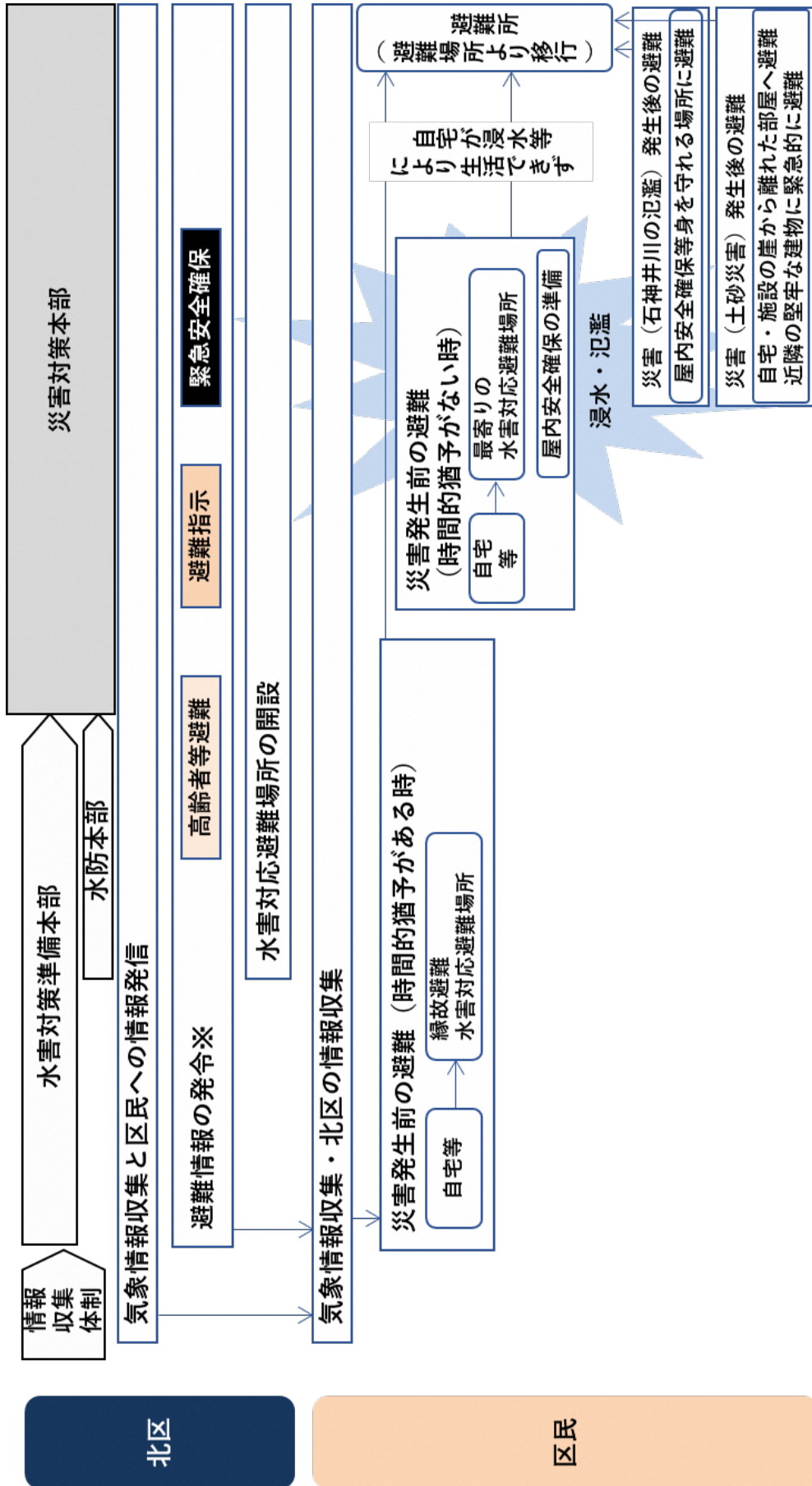

(2) 避難指示等

- ① 区内に災害のおそれがある場合、区長は、区内警察署長及び消防署長と連絡を取り、避難が必要な地域に対してあらかじめ指定した避難先への避難指示を出すとともに、この旨を都知事に連絡する。
- ② 洪水又は高潮により著しい危険が切迫していると認められるときは、水防法第29条の規定に基づき、水防管理者は必要と認める区域の居住者に対し立ち退きを指示する。防災行政無線・緊急速報メール（エリアメール）を中心にプッシュ型の手段を複数組み合わせ活用するとともに、区ホームページ、SNS、CATV、Lアラート等のプル型の手段も活用し、プッシュ型の情報伝達を補完する。
- ③ 水防管理者は、前項の指示する場合には、遅滞なく都災対本部及び区内警察署長にその旨通知しなければならない。
- ④ 警察は、水防管理者と協力して、立ち退き又はその準備を指示された区域の居住者の避難を支援する。
- ⑤ 適切な対象地域の設定、時間に留意した避難指示等の発令
 区は、それぞれの河川ごとに、気象情報や水位情報等に基づき総合的な判断を行い、区民が避難に要する時間を適切に見込んだ上で、避難指示等を発令する。
 加えて、対象地域の適切な設定等に留意するとともに、避難指示及び緊急安全確保を夜間に発令する可能性がある場合には、避難行動をとりやすい時間帯における高齢者等避難の発令に努める。
- ⑥ 土砂災害警戒情報の活用
 大雨による土砂災害発生危険度が高まり、気象庁と都が共同発表する土砂災害警戒情報が区に伝達されたときは、土砂災害警戒区域の区民等に伝達し自主避難を促すとともに、区長が発令する避難指示等の判断に活用する。
- ⑦ 気象庁ホームページ及び防災情報提供システムの活用
 気象庁ホームページでは、区市町村向けに、リアルタイムで防災気象情報が提供される。また、防災情報提供システムのメール配信機能を活用することで必要な防災気象情報をインターネットメールや携帯メールで受信することもできるため、併せて活用の推進を図る。
- ⑧ 都による避難指示等の判断・伝達に対する支援
 平成25(2013)年6月の災害対策基本法の改正により、区市町村長は、避難指示等にあたって国（指定行政機関の長・指定地方行政機関の長）又は都知事に対して助言を求めることができ、助言を求められた国又は都知事は所掌事務に関して技術的に可能な範囲で必要な助言をしなければならないと規定された（第61条の2）。
 都総務局は、東京都災害情報システム（DIS）により、平常時において、気象庁等からオンラインで収集した各種気象情報を区市町村等の端末機設置機関に提供する。さらに、気象警報発表時などに、気象庁から都に配信される情報と同じ情報を自動的に区市町村に発信するとともに、事前に登録した防災担当者に自動でメール送信できるシステムを整備・運用している。
 区は、上記を踏まえて、避難指示等を発令する際に、国又は都に必要な助言を求めることができるよう、連絡調整窓口、連絡の方法を取り決めておくとともに、連絡先の共

震災対策編	第1部
	第2部
	第3部
風水害対策編	担当表
	第1部
	第2部
本編	第3部
	担当表
資料編	震災対策編
	風水害対策編

第5章 避難対策

有を徹底しておくなど、必要な準備を整えておく。

さらに、区は、避難指示等の発令に当たり、必要に応じて気象防災アドバイザー等の専門家の技術的な助言等を活用し、適切に判断を行う。

- ⑨ 都建設局等は、区市町村からの助言の求めに応じ、以下の支援を実施する。具体的な河川について堤防の決壊や越水氾濫のデータを収集し、区市町村に提供する。
- 警戒すべき区間
 - 河川の特徴
 - 施設の整備状況
 - 警戒すべき区間（内水氾濫データより）
 - 内水氾濫の特徴（内水氾濫データより）
- ⑩ 区は、避難指示等の解除にあたっては、十分に安全性の確認に努める。

【風水害時における避難指示等の基準】

警戒レベル	避難情報	想定される状況	石神井川の氾濫 (台風・集中豪雨・線状降水帯の発生)	土砂災害	荒川の氾濫 (大型台風の関東上陸)
5	緊急安全確保	災害が発生又は切迫している状況、即ち居住者等が身の安全を確保するために立退き避難することがかえって危険であると考えられる状況 人的被害の発生した状況 氾濫が発生した状況	区内で石神井川の氾濫が確認されたとき	大雨警報(土砂災害)の危険度分布(土砂キキクル)の実況値で大雨特別警報(土砂災害)の判定基準を超過し(黒)、さらに降雨が継続する見込みである場合 大雨特別警報(土砂災害)が発表されたとき	氾濫発生情報が発表されたとき
4	避難指示	災害リスクのある区域等の居住者等が危険な場所から避難するべき状況 前兆現象の発生や現在の切迫した状況から、人的被害の発生する危険性が非常に高いと判断された状況 堤防の隣接地等、地域の特性等から人的被害の発生する危険性が高いと判断された状況	氾濫危険情報が発表されたとき 石神井川の水位が氾濫危険水位に達し、一定時間を経過した水位の情報から今後とも予想される場合 等を踏まえ総合的に判断	土砂災害警戒情報(警戒レベル4相当)が発表されたとき 大雨警報(土砂災害)の危険度分布(土砂キキクル)で土壌雨量指数の実況値または2時間先までの予測値が土砂災害警戒情報の判定基準に到達する場合(紫) 等を踏まえ総合的に判断	氾濫危険情報が発表されたとき 今後の降雨予測等から氾濫危険水位に達すると見込まれるとき 暴風警報及び暴風特別警報が出たとき 等を踏まえ総合的に判断
3	高齢者等避難	災害リスクのある区域等の高齢者等が危険な場所から避難するべき状況	石神井川上流域にて氾濫危険水位に達し、氾濫危険情報が発表されたとき 石神井川の水位が氾濫注意水位に到達後も水位の上昇が続き、今後氾濫危険水位に達すると予想される場合 等を踏まえ総合的に判断	大雨警報(土砂災害)(警戒レベル3相当)※1が発表されたとき 大雨警報(土砂災害)の危険度分布(土砂キキクル)で土壌雨量指数の実況値または2時間先までの予測値が大雨警報(土砂災害)の判定基準に到達する場合(赤) 等を踏まえ総合的に判断	氾濫警戒情報が発表されたとき 今後の降雨予測等から氾濫警戒水位に達すると見込まれるとき 等を踏まえ総合的に判断
—	要支援者避難開始 ※2	荒川氾濫の可能性が相当に見込まれ、避難に時間を要する避難行動要支援者等が危険な場所から避難するべき状況	—	—	氾濫注意情報が発表されたとき 荒川の水位が氾濫注意水位に達し、今後場合等危険水位を達するような上昇が見込まれる場合等を踏まえ総合的に判断
2	大雨・洪水・高潮注意報	—	—	—	—
1	早期注意情報	—	—	—	—

※1警戒レベル相当情報:気象庁より発表されるものであり、自治体が避難情報として扱うもの
※2要支援者避難開始:避難行動要支援者等の避難行動を確実に実施するため、区独自で避難タイムングをお知らせする情報

風水害時における避難指示等の基準	本論	第3部	第2部	第1部	第3部	第2部	第1部
論	論	論	論	論	論	論	論
論	論	論	論	論	論	論	論

(3) 各機関の主な役割

機関	役割
区	避難地域と避難先の決定
警察署	避難誘導
消防署	災害拡大の経路及び部隊の運用状況等を勘案し、必要な情報を関係機関に通報

2 避難場所等の開設

担当	(災対) 危機管理室 / (災対) 地域振興部 / (災対) 福祉部 / (災対) 教育振興部 / (災対) 子ども未来部
----	---

(1) 避難場所

災害の発生に備え、区民が命を守るために避難する施設。区は、災害発生に備え雨風が強くなる前に開設を行う。想定する災害により水害対応避難場所及び高台水害避難場所の2種類いずれかを開設する。なお、災害の危険性がなくなった場合、避難場所は閉鎖する。

局地的大雨・集中豪雨（石神井川氾濫）時においては、浸水の影響を受けない学校、又は浸水の影響を受けない上層階を有する学校とする。大型台風・停滞前線等による荒川氾濫時においては、高台の小中学校を避難場所とする。

- 風水害対策編 第2部 災害予防
第3章 風水害時の避難体制の整備及び避難場所等の指定
2 風水害時の避難場所等（p風-53）参照

※ 風水害時の避難場所等【資料編 p資-90参照】

(2) 避難所

災害の発生後、浸水などにより自宅では生活できない被災者が、一定の期間、生活する場所。災害の発生前に区が避難場所を開設している場合は、避難所へと移行する。

- 震災対策編 第2部 施策ごとの具体的計画
第9章 避難者対策【応急対策】
2 避難場所の管理運営・避難所等の開設・管理運営等
2-2 避難所等の開設（p震-317）参照

※ 風水害時の避難場所等【資料編 p資-90参照】

(3) 福祉避難所

① 福祉避難所の定義及び指定

- 風水害対策編 第2部
第3章 風水害時の避難体制の整備及び避難場所等の指定
2 風水害時の避難場所等 (p風-53) 参照

※ 風水害時の避難場所等【資料編 p資-90参照】

② 福祉避難所の周知

- 震災対策編 第2部 施策ごとの具体的計画
第9章 避難者対策【予防対策】
2-5 福祉避難所の周知 (p震-306) 参照

③ 福祉避難所（初期）の運営体制の強化

区は、福祉避難室における巡回体制の構築、福祉避難所の開設・運営に向けて、災対各部の業務を見直し、庁内体制の(再)構築を図る。

④ 福祉避難所の開設

区は、福祉避難所の早期開設に向けて、非常配備態勢を更改する等の検討を行う。また、開設に当たっては業務継続計画を踏まえ、また専門的知識を有する職員や防災職員住宅居住者の活用を検討し、自主防災組織や防災関係機関等との連携強化を図る。

⑤ 福祉避難所（初期）の運営体制の強化

- 震災対策編 第2部 施策ごとの具体的計画
第9章 避難者対策【予防対策】
3 避難所の管理運営体制の整備等
3-3 福祉避難所の運営体制 (p震-308) 参照

(4) 垂直避難施設

垂直避難施設は、河川の氾濫や大規模な内水氾濫等の水害が発生した際に、高台や区が指定する避難場所等に避難する時間的余裕がない場合、建物の上階へ避難できることを区が確認している施設である。垂直避難施設は、氾濫流による建物の倒壊のおそれがない区域に位置し、又は北区洪水ハザードマップを踏まえ、想定浸水深以上の階を有している。区が管理する区営住宅のほか、協定・覚書を締結している一部の都営住宅・UR賃貸住宅・公社賃貸住宅へも、垂直避難可能であることを確認している。また、区施設においても、垂直避難施設を検討している。

震災対策編	第1部
	第2部
	第3部
風水害対策編	担当表
	第1部
	第2部
本編	第3部
	担当表
資料編	震災対策編
	風水害対策編

【協定先一覧】

団体・施設の名称	協定の名称	内容
東京都（住宅政策本部） （都営住宅）	大規模な水害時等における緊急避難に関する覚書	水害時の緊急避難施設
東京都（住宅政策本部） （都営住宅）	水害時の緊急避難先としての都営住宅等の空き住戸使用に関する協定書	水害時の緊急避難施設

3 避難場所等の運営

担当	（災対）地域振興部／（災対）福祉部／（災対）教育振興部／（災対）子ども未来部
----	--

（1）避難場所の運営

避難場所の運営は、原則として区職員が運営を行うが、必要に応じて避難者や自主防災組織の協力を得て運営を行う。

（2）避難所の運営

多数の被害者が発生し、小・中学校を中心に各所に避難場所から避難所への移行及び避難所が開設される場合、区は、地元の自主防災組織、学校職員及びボランティア団体と連携を図り、各避難所における円滑な運営に努めなければならない。

→ 避難所の開設

震災対策編 第2部 施策ごとの具体的計画

第9章 避難者対策【応急対策】

2 避難場所の管理運営・避難所等の開設・管理運営等

2-2 避難所等の開設（p震-317）参照

→ 避難所の運営

震災対策編 第2部 施策ごとの具体的計画

第9章 避難者対策【応急対策】

2 避難場所の管理運営・避難所等の開設・管理運営等

2-3 避難所（区立小・中学校等）の運営（p震-319）参照

（3）福祉避難所の運営

① 要配慮者対策班の設置

→ 震災対策編 第2部 施設ごとの具体的計画

第9章 避難者対策【応急対策】

2 避難場所の管理運営・避難所等の開設・管理運営等

2-4 福祉避難所の運営

第3 福祉避難所における留意点（p震-324）参照

② 福祉避難所の運営体制

災害の発生のおそれがある場合に開設する避難場所については区職員が運営を行う。必要に応じ、避難者や施設職員等の協力を得て運営を行う。

③ 福祉避難所における留意点

- 震災対策編 第2部 施設ごとの具体的計画
第9章 避難者対策【応急対策】2-4 福祉避難所の運営
第3 福祉避難所における留意点 (p震-324) 参照

第1部
第2部
第3部

震災対策編

4 避難所関係の対象、費用の限度額

担当	(災対) 福祉部 / (災対) 教育振興部
----	-----------------------

- 災害救助法施行細則（東京都規則）による避難所関係の対象、費用の限度額等
震災対策編 第2部 施策ごとの具体的計画
第12章 区民生活の早期再建
【予防対策】6 災害救助法等 (p震-358)
【応急対策】7 災害救助法等の適用 (p震-365)
【復旧対策】12 災害救助法の運用等 (p震-378) 参照

担当表

第1部

5 保育園等と避難先一覧

担当	(災対) 子ども未来部
----	-------------

保育園等は、気象情報等から水害の危険が予測される場合、できるだけ早期に園児を保護者に引き渡す。引渡しができない園児は、保護者に引き渡すまで保護を行う。

区は、保育園等の緊急避難先等を定め、在園児の安全を確保する。なお、各保育園等の緊急避難先は、保育課から防災・危機管理課へ共有する。

6 浸水想定区域内の要配慮者利用施設への浸水情報の提供

担当	(災対) 危機管理室 / (災対) 福祉部 / (災対) 医療衛生部 / (災対) 教育振興部 / (災対) 子ども未来部
----	---

区は、都から浸水に関する情報があった際に、要配慮者利用施設（特別養護老人ホームなど高齢者・障害者・児童福祉施設等）へ迅速に情報を提供する。

- 風水害対策編 第2部 災害予防
第1章 水害予防対策
10 浸水対策 (3) 浸水想定区域における避難体制確保 (p風-26) 参照
※ 水防法及び土砂災害防止法に基づく指定する要配慮者利用施設一覧
【資料編 p資-93参照】

第2部
第3部

風水害対策編

本編

担当表

震災対策編

資料編

風水害対策編

7 急傾斜地等「がけ・擁壁」対策

担当	(災対) 危機管理室 / (災対) 地域振興部 / (災対) まちづくり部 / (災対) 土木部 / (災対) 教育振興部 / 警察署 / 消防署
----	---

(1) 基本方針

豪雨等により、急傾斜地等「がけ・擁壁」の崩壊等による被害が発生する危険があるとき又は発生したときは、防災関係機関等は相互の連絡協調を密にして、被害の軽減にあたるとともに、人命及び財産を保護する。

また、区は急傾斜地等「がけ・擁壁」箇所周辺の区民等に対しては、避難場所等への立ち退き避難を促す。

ただし、既に大雨となっていて避難が困難だと判断される場合は、近隣のより安全な場所や建物へ移動し、又は屋内の最も安全と思われる場所に留まることを呼びかける。

(2) 情報の収集・伝達計画

① 伝達方法

(1) 被害が発生する危険があるとき

区は、電話等により防災関係機関に共有するとともに、該当地域の区民に適切な方法で事前注意を呼びかける。

(2) 被害が発生したとき

区は、救急救出活動を実施するとともに、詳細を防災関係機関に共有し、被害が拡大するおそれのあるときは、避難の指示等により、人的被害の防止にあたる。

(3) 気象警報等の周知

災対土木部は、大雨警報が発令された場合や崩壊等の危険が生じる雨量に近づいた場合等は、防災関係機関に通知するとともに、必要な体制に入る。

② 降雨量の測定場所、測定方法

(1) 降雨量の測定は、土木部道路公園課所管に係る北区役所庁舎設置の雨量計による。

(2) 雨量測定開始時期は、大雨注意報が発令された時期とする。

(3) 災害防止のための応急措置の内容、実施すべき時期

① 応急措置の内容

(1) 土砂災害警戒情報が発令された場合は、災対まちづくり部及び災対土木部は、土砂災害（特別）警戒区域の警戒巡視を実施し、災対危機管理室は、区民等に対する避難指示の広報等を実施する。

(2) 土砂災害（特別）警戒区域等に異常が生じた場合は、災対本部長及び警察署長は、必要に応じ、災害対策基本法第56条に規定する警告、同法第59条に規定する事前

措置、同法第60条及び同法第61条に規定する避難の指示等の処置を実施する。

② 実施すべき時期

災害発生のおそれがあるとき

【土砂災害時における避難指示等の発令基準】

警戒レベル	避難情報	想定される状況	土砂災害
5	緊急安全確保	災害が発生又は切迫している状況、即ち居住者等が身の安全を確保するために立退き避難することがかえって危険であると考えられる状況 人的被害の発生した状況氾濫が発生したとき	大雨警報(土砂災害)の危険度分布(土砂キキクル)の実況値で大雨特別警報(土砂災害)の判定基準を超過し(黒)、さらに降雨が継続する見込みである場合 大雨特別警報(土砂災害)が発表されたとき
4	避難指示	災害リスクのある区域等の居住者等が危険な場所から避難すべき状況 前兆現象の発生や現在の切迫した状況から、人的被害の発生する危険性が非常に高いと判断された状況 堤防の隣接地等、地域の特性等から人的被害の発生する危険性が高いと判断された状況	土砂災害警戒情報(警戒レベル4相当)が発表されたとき 大雨警報(土砂災害)の危険度分布(土砂キキクル)で土壌雨量指数の実況値または2時間先までの予測値が土砂災害警戒情報の判定基準に到達する場合(紫)等を踏まえ総合的に判断
3	高齢者等避難	災害リスクのある区域等の高齢者等が危険な場所から避難すべき状況	大雨警報(土砂災害)(警戒レベル3相当※)が発表されたとき 大雨警報(土砂災害)の危険度分布(土砂キキクル)で土壌雨量指数の実況値または2時間先までの予測値が大雨警報(土砂災害)の判定基準に到達する場合(赤)等を踏まえ総合的に判断
2	大雨・洪水・高潮注意報	—	気象庁が発表
1	早期注意情報	—	

※警戒レベル相当情報:気象庁より発表されるものであり、自治体が避難情報を発表する際の参考情報として扱うもの

震災対策編	第1部
	第2部
	第3部
風水害対策編	担当表
	第1部
	第2部
本編	第3部
	担当表
資料編	震災対策編
	風水害対策編

8 広域避難対応

担当	(災対) 危機管理室 / (災対) 地域振興部 / (災対) 福祉部 / (災対) まちづくり部 / (災対) 土木部 / (災対) 教育振興部
----	--

(1) 他区市町村への避難

区長は、大規模水害などの災害が発生するおそれがあり、区内で区民を避難させることが困難なときは、都災対本部に対して、他の区市町村の区域への避難の要請（広域避難要請）を行う。

なお、区長が直接、広域避難について相互応援協定等の締結先区市町村や他の区市町村に要請等をした場合、その旨を都災対本部へ報告する。

- ① 避難者の受入先及び避難手段が確定した後、区長は、必要に応じて、当該区市町村の区域内の警察署に避難誘導の協力要請を行った後、区民へ避難に関する情報の発信を行う。
- ② 区長は、災害発生までのリードタイムを考慮して、高齢者等避難の発表又は避難指示等の発令を行う。
- ③ 避難の実施方法は、以下のとおりとする。
 - ・原則、区内の高台の避難場所へ避難させる。
 - ・都と区が連携して協定を締結している都立施設等に避難させる。
 - ・水害時に使用可能な都内の他区市町村の避難場所等へ避難させる。
 - ・他県に近接する地域等では、受入れの調整がついた他県の避難場所等へ避難させる。
 - ・必要に応じ、近隣の高い建物等への移動、建物内の安全な場所での待避など、「屋内での待避等の安全確保措置」の指示を行う。
- ④ 交通機関が運行可能な状況では、区民へ避難先を案内の上、原則として鉄道等公共交通機関により各自で避難するよう求める。要配慮者等、自力で区域外への避難が困難な区民の避難については、適切な手段を検討する。

【東京都が協定を締結する広域避難先一覧】

東京都と広域避難自治体（北区を含む荒川流域に位置する自治体）が連携し、都立施設等を広域避難先として施設利用するための協定を締結している施設の一覧は、以下のとおり。

No.	締結先	施設名
1	独立行政法人 国立青少年教育振興機構	国立オリンピック記念青少年総合センター
2	国立大学法人東京芸術大学	東京芸術大学 上野校地
3	独立行政法人 国際協力機構東京センター	JICA東京
4	学校法人中央大学	中央大学 後樂園キャンパス
5	学校法人上智学院	上智大学 四谷キャンパス
6	学校法人明治大学	明治大学 駿河台キャンパス
7		明治大学 和泉キャンパス
8		明治大学 中野キャンパス
9	東京都公立大学法人	都立大学 南大沢キャンパス
10	株式会社東京レポートセンター	台場フロンティアビル
11		テレコムセンタービル
12		有明フロンティアビル
13	株式会社東京ビッグサイト	国際展示場（東京ビッグサイト）
14		TFTビル（東京ファッションタウンビル）
15		有明パークビル
16		タイム24ビル
17	生活文化スポーツ局	有明テニスの森公園 テニス施設
18		東京体育館
19		駒沢オリンピック公園総合運動場 屋内球 技場
20		東京都多摩障害者スポーツセンター
21		東京ウィメンズプラザ
22		東京文化会館
23		東京都美術館
24		東京芸術劇場
25	株式会社東京国際フォーラム	東京国際フォーラム
26	独立行政法人	ハイパフォーマンンススポーツセンター
27	日本スポーツ振興センター	国立代々木競技場
28	学校法人立教学院	立教大学 池袋キャンパス
29	学校法人早稲田大学	早稲田大学 早稲田キャンパス
30		早稲田大学 戸山キャンパス

震災対策編

第1部

第2部

第3部

担当表

第1部

風水害対策編

第2部

第3部

担当表

震災対策編

資料編

風水害対策編

第5章 避難対策

No.	締結先	施設名
31	学校法人学習院	学習院大学 目白キャンパス
32	学校法人法政大学	法政大学 市ヶ谷キャンパス
33		法政大学 小金井キャンパス
34		法政大学 多摩キャンパス

※今後、都と広域避難自治体は大規模水害時における運用方法の協議を進めるとともに、引き続き広域避難先の更なる確保に向け調整を進めていく。

(2) 他区市町村からの避難者の受入れ

- ① 他区市町村からの受入は、区の被害が軽微な場合に行う。
- ② 避難者の受入を要請した区市町村は、区と避難場所等の開設に向けた調整等を行う。
- ③ 開設する避難場所等については、区内避難者（区民等）の状況を踏まえ、滝野川体育館、桐ヶ丘体育館等を候補施設とする。
- ④ 区有施設のみでは避難場所等が不足するとき、「避難所施設利用に関する協定」に基づき協定団体へ協力を要請する。
- ⑤ 避難者の受入を要請した側の区市町村が行い、区は、その開設・運営に協力する。

第6章 物資・輸送対策

本章の関係する関連計画・マニュアル

北区災害用備蓄・管理・供給計画

1 食料の配給

担当	(災対) 総務部 / (災対) 区民部 / (災対) 福祉部 / (災対) 教育振興部
----	---

- ① 被災地域近辺の区の備蓄倉庫から、備蓄食料を放出する。
- ② 被災地で求められる物資は、時間の経過とともに変化し、多様化すると考えられる。また、要配慮者、女性、子どもなど避難者の特性によって必要となる物資は異なる。区は、変化していく避難者ニーズの把握及びニーズに対応した物資の確保及び配布に努めるとともに、生理用品、女性用下着の配布は女性が行うなど、物資の配布方法についても配慮する。

→ その他、給食基準、給食内容、給食配給計画等
 震災対策編 第2部 施策ごとの具体的計画
 第10章 物流・備蓄・輸送対策の推進
 【応急対策】 1 物資の供給 (p震-337) 参照

2 ヘリコプターの発着点

担当	(災対) 危機管理室
----	------------

※ ヘリコプター発着場基準及び表示要領【資料編 p資-22参照】

第1部

第2部

第3部

担当表

第1部

第2部

第3部

担当表

震災対策編

風水害対策編

震災対策編

風水害対策編

本編

資料編

第7章 衛生・防疫・ごみ・がれき等

本章の関係する関連計画・マニュアル

北区災害廃棄物処理計画

1 衛生・防疫活動

担当	(災対) 医療衛生部
----	------------

- 震災対策編 第2部 施策ごとの具体的計画
第7章 医療救護・保健等対策
【予防対策】 1 初動医療態勢の整備 1-4 防疫体制の整備 (p震-238)
【復旧対策】 1 防疫体制の確立 (p震-264) 参照

2 ごみ処理

担当	(災対) 生活環境部／都環境局／東京二十三区清掃一部事務組合／清掃協議会
----	--------------------------------------

- 震災対策編 第2部 施策ごとの具体的計画
第12章 区民生活の早期再建
【予防対策】 4 ごみ処理 (p震-357)
【応急対策】 4 ごみ処理 (p震-363) 参照

3 がれき処理

担当	(災対) 生活環境部／(災対) まちづくり部／(災対) 土木部／都環境局／東京二十三区清掃一部事務組合／清掃協議会
----	---

- 震災対策編 第2部 施策ごとの具体的計画
第12章 区民生活の早期再建
【予防対策】 5 災害廃棄物処理 (p震-357)
【応急対策】 5 災害廃棄物処理 (p震-363) 参照

4 障害物除去

担当	(災対) 区民部 / (災対) 生活環境部 / (災対) 土木部 / 都第六建設事務所
----	---

- 震災対策編 第2部 施策ごとの具体的計画
 - 第4章 安全な交通ネットワーク及びライフライン等の確保
 - 【予防対策】4 緊急輸送ネットワークの整備
 - 4-2 緊急道路障害物除去等 (p震-133)
 - 【応急対策】1 道路・橋りょう
 - 1-1 道路・橋りょうの応急対策 (p震-145)
 - 第12章 区民生活の早期再建
 - 【応急対策】6 土石、竹木等の除去 (P震-364) 参照

5 行方不明者の捜索、遺体の検視、身元確認等

担当	(災対) 区民部 / (災対) 生活環境部 / 警察署 (警視庁) / 都保健医療局 / 都総務局 / 陸上自衛隊 / 各防災関係機関
----	---

- 震災対策編 第2部 施策ごとの具体的計画
 - 第7章 医療救護・保健等対策
 - 【応急対策】4 行方不明者の捜索、遺体の検視、身元確認等 (p震-257) 参照

震災対策編	第1部
	第2部
	第3部
風水害対策編 本編	担当表
	第1部
	第2部
資料編	第3部
	担当表
	震災対策編
	風水害対策編

第8章 流木対策

本章の関係する関連計画・マニュアル

—

担当 (災対) 土木部／都第六建設事務所

区等は、木材の流出による被害を防ぐため木材係留方法の指導を関係団体・関係業者に行い、災害時に不測の混乱を招かないようにする。

第9章 ライフライン対策

本章の関係する関連計画・マニュアル

—

1 都市施設応急対策

(1) 電気

担当 東京電力パワーグリッド(株)

- 震災対策編 第2部 施策ごとの具体的計画
第4章 安全な交通ネットワーク及びライフライン等の確保
【応急対策】6 電気・ガス・通信等 6-1 電気 (p震-161) 参照
- 震災対策編 第2部 施策ごとの具体的計画
第6章 情報通信の確保
【応急対策】4 広報体制 (p震-225) 参照

(2) 交通

担当 東京地下鉄(株)

① 災害発生時の対策

(1) 非常態勢の種別及び発令

第1種非常態勢	重大な災害及び事故等が発生するおそれがある場合 又は発生した場合で、必要と認めるとき
第2種非常態勢	災害及び事故等が発生するおそれがある場合 又は発生した場合で、必要と認めるとき
第3種非常態勢	異常気象により警報が発令されたとき 又は、その他必要と認められたとき

(2) 非常態勢

非常態勢に入る旨の指令があった場合は、事故・災害等対策規程に基づき、警備要員を指名、待機させる。

(3) 警戒

非常態勢発令時には警備責任者及び監視員は、換気口、出入口、排水ポンプ、排水不良の場所、漏水箇所等の警戒場所について、巡回監視を行い、応急処置や区長への報告を行うほか、関係技術区に連絡し、予防機材を準備する。

なお、風雨、浸水、出水、降雪等に対しては、各状況に応じて必要な対応を行う。

(4) 列車の取扱い

第1部

第2部

震災対策編

第3部

担当表

第1部

第2部

風水害対策編

第3部

本編

担当表

震災対策編

資料編

風水害対策編

第9章 ライフライン対策

- 浸水、出水により列車の運転に支障が生じると予想される場合には、直ちに総合指令所に通報し、指示を受ける。
 - 急を要する場合は、列車を一旦停止させ区長及び総合指令所に速報し、その指示を受ける。
 - 状況によっては、列車の通過扱いをする。この場合には総合指令所の指示を受け、乗務員と打ち合わせしてから実施する。
- (5) 旅客の取扱い
- 気象状況を放送又は掲示等で旅客に周知する。
 - 総合指令所から、連絡を受けた運転休止、折り返し運転及び行先変更等運転に関する事項は、速やかに旅客に周知する。
 - 構内が停電した場合は、別に定める「停電事故対策」に従い、旅客を誘導する。
 - 飛来物があり旅客の通行に危険と認められる場合には、旅客にその旨を周知し、安全な場所に誘導する。
 - 入場制限、発売中止、振替輸送等の処置を実施する。

2 公共土木施設応急対策

(1) 河川の応急対策

担当	(災対) 土木部／都第六建設事務所
----	-------------------

水防活動と並行して管内の施設、特に工事中の箇所及び危険箇所を重点的に巡視するとともに、被害箇所を発見したときには、直ちに都に報告し必要な措置をとる。

(2) 内水排除施設応急対策

担当	(災対) 土木部／都建設局
----	---------------

内水排除施設に被害が生じた場合は、直ちに都に報告するとともに、被害の拡大を防止するための措置を講じる。また、施設の応急復旧については都の指導の下に行う。

(3) 首都高速道路(株)の応急対策計画

担当	首都高速道路(株)
----	-----------

- 震災対策編 第2部 施策ごとの具体的計画
- 第4章 安全な交通ネットワーク及びライフライン等の確保
- 【応急対策】 1 道路・橋りょう
- 1-1 道路・橋梁の応急対策
- 第4 首都高速道路(株)の応急対策 (p震-146) 参照

震災対策編	第1部
	第2部
	第3部
	担当表
風水害対策編 本編	第1部
	第2部
	第3部
	担当表
資料編	震災対策編
	風水害対策編

第10章 被災者対策

本章の関係する関連計画・マニュアル

—

1 被災者の生活確保

担当	(災対) 地域振興部／(災対) 福祉部
----	---------------------

- 震災対策編 第2部 施策ごとの具体的計画
第12章 区民生活の早期再建
【復旧対策】6 被災者の生活再建資金援助等
6-1 災害弔慰金・災害障害見舞金の支給 (p震-374) 参照

2 融資制度

担当	(災対) 地域振興部／(災対) 福祉部
----	---------------------

- 震災対策編 第2部 施策ごとの具体的計画
第12章 区民生活の早期再建
【復旧対策】10 融資 (p震-377) 参照

3 生活相談窓口

担当	(災対) 各部／警察署／消防署
----	-----------------

- 震災対策編 第2部 施策ごとの具体的計画
第12章 区民生活の早期再建
【復旧対策】4 被災者の生活相談等の支援 (p震-371) 参照

4 義援金等

担当	(災対) 区民部／東京都
----	--------------

- 震災対策編 第2部 施策ごとの具体的計画
第12章 区民生活の早期再建
【復旧対策】5 義援金の募集・受付・配分 (p震-373) 参照

風水害対策編 担当表

第1部	震災対策編
第2部	
第3部	
担当表	
第1部	風水害対策編 本編
第2部	
第3部	
担当表	
資料編	震災対策編
	風水害対策編

	頁	(災対)	(災対)	(災対)	(災対)	(災対)	(災対)	(災対)	(災対)	(災対)	(災対)	(災対)	(災対)	(災対)	(災対)	その他 主な関係機関	
		政策経営部	総務部	危機管理室	地域振興部	区民部	生活環境部	福祉部	健康部	「北区保健所/健康部」	「まちづくり部	土木部	会計管理室	教育振興部	教育委員会事務局		子ども未来部
風水害対策編																	
第1部 総則																	
第1章 計画の方針																	
1 計画の目的	1	●	●	●	●	●	●	●	●	●	●	●	●	●	●	●	各防災関係機関
2 計画の性格及び範囲	1	●	●	●	●	●	●	●	●	●	●	●	●	●	●	●	各防災関係機関
3 北区・区民等の基本的責務と役割	2	●	●	●	●	●	●	●	●	●	●	●	●	●	●	●	各防災関係機関
4 計画の修正	3	●	●	●	●	●	●	●	●	●	●	●	●	●	●	●	各防災関係機関
5 震災対策編との関係	3	●	●	●	●	●	●	●	●	●	●	●	●	●	●	●	各防災関係機関
6 計画の習熟	3	●	●	●	●	●	●	●	●	●	●	●	●	●	●	●	各防災関係機関
7 計画の前提	4	●	●	●	●	●	●	●	●	●	●	●	●	●	●	●	各防災関係機関
第2章 北区の概況																	
1 北区の地形と管内河川の概況	6	●	●	●	●	●	●	●	●	●	●	●	●	●	●	●	各防災関係機関
2 水防上注意を要する(重要水防)箇所	7	●	●	●	●	●	●	●	●	●	●	●	●	●	●	●	各防災関係機関
第3章 水防管理団体(北区)の活動と責務																	
1 水防活動	12	●	●	●	●	●	●	●	●	●	●	●	●	●	●	●	各防災関係機関
2 水防の責任と任務	13	●	●	●	●	●	●	●	●	●	●	●	●	●	●	●	各防災関係機関
第2部 災害予防																	
第1章 水害予防対策																	
1 管内河川の改修計画	14										●						都第六建設事務所/国土交通省荒川下流河川事務所
2 水防に関する施設計画																	
(1) 雨水流出抑制施設計画	15										●						
(2) 内水排除施設計画	15																都下水道局
3 水防資機材・施設及び水防工法																	
(1) 浮間地区荒川防災ステーション	16										●						国土交通省荒川下流河川事務所
(2) 資機材	17										●						都第六建設事務所/国土交通省荒川下流河川事務所
(3) 排水場	18										●						
(4) 応急ポンプ	18										●						消防団
(5) 救助艇	19										●						警察署/消防署
(6) 土のう置き場等	19										●						
(7) 土取場	20										●						
(8) 水防工法	20										●						都第六建設事務所/国土交通省荒川下流河川事務所
4 高潮対策																	
4 高潮対策	20																都第六建設事務所
5 急傾斜地等「がけ・擁壁」防災対策																	
(1) 対策の方針	21										●	●					警察署
(2) 「がけ・擁壁」の安全化	21										●	●					
(3) 急傾斜地の安全化	21										●	●					都建設局

震災対策編

第1部

第2部

第3部

担当表

第1部

風水害対策編

第2部

第3部

担当表

震災対策編

資料編

風水害対策編

	頁	(災対) 政策経営部	(災対) 総務部	(災対) 危機管理室	(災対) 地域振興部	(災対) 区民部	(災対) 生活環境部	(災対) 福祉部	(災対) 健康部	(災対) 「北区保健所/健康部」	(災対) 医療衛生部	(災対) まちづくり部	(災対) 土木部	(災対) 会計管理室	(災対) 教育振興部	(災対) 教育委員会事務局	(災対) 子ども未来部	(災対) 区議会事務局	その他 主な関係機関
6 土砂災害防止法の運用	22			●								●	●						
7 水害発生箇所解消	23												●						
8 都市型水害対策	23												●						都建設局/都下水道局
9 流木対策	23												●						
10 浸水対策																			
(1) 水防法の運用	24			●									●						
(2) 浸水想定区域等	25			●									●						
(3) 浸水想定区域における 避難体制確保	26			●	●			●		●		●			●	●			
11 気象情報等																			
(1) 特別警報・警報・注意報	29																		気象庁
(2) 洪水予報河川 (荒川・入間川流域)	33			●									●						都第六建設事務所/国土交通省荒川下流河川事務所/国土交通省荒川上流河川事務所
(3) 洪水予報河川情報 (石神井川)	40			●									●						都第六建設事務所/国土交通省荒川下流河川事務所
(4) 水防警報	43												●						
(5) 土砂災害警戒情報	44			●								●	●						都建設局/都総務局
12 荒川下流タイムライン (拡大試行版) に沿った 防災行動計画	46			●								●	●						都総務局/都建設局/都交通局/警視庁/東京消防庁/東京管区气象台/国土交通省荒川下流河川事務所/東京国道事務所/東日本旅客鉄道(株)/東京地下鉄(株)/埼玉高速鉄道(株)/東京電力パワーグリッド(株)/東日本電信電話(株)
第2章 都市施設対策																			
1 電気	48																		東京電力パワーグリッド(株)
2 電話	49																		東日本電信電話(株)
3 交通	49																		都交通局/東日本旅客鉄道(株)/東京地下鉄(株)
4 地下空間への浸水被害対策	50			●									●						東京地下鉄(株)
5 下水道施設に関する情報共有	50			●									●						都下水道局
第3章 風水害時の避難体制の整備及び避難所等の指定																			
1 風水害時の避難体制の整備	52			●				●											
2 風水害時の避難場所等	53			●	●			●							●	●			
第4章 物資・輸送対策																			
1 食料等の確保	59			●				●											●
2 飲料水及び生活用水の確保	59			●		●													総務局(総合防災部)/都水道局北部支所 北営業所
3 備蓄倉庫及び輸送拠点の整備	59			●	●			●							●	●			都福祉局
4 車両・舟艇等輸送機関の確保	60	●				●													

	頁	(災対) 政策経営部	(災対) 総務部	(災対) 危機管理室	(災対) 地域振興部	(災対) 区民部	(災対) 生活環境部	(災対) 福祉部	(災対) 健康部	(災対) 保健衛生部 〔北区保健所/健康部〕	(災対) まちづくり部	(災対) 土木部	(災対) 会計管理室	(災対) 教育振興部	(災対) 教育委員会事務局 子ども未来部	(災対) 区議会事務局	その他 主な関係機関	
第5章 区職員の防災力向上																		
1 水防訓練																		
(1) 方針	61	●	●	●	●	●	●	●	●	●	●	●	●	●	●	●	●	消防署/消防団/各防災関係機関
(2) 実施要領	61	●	●	●	●	●	●	●	●	●	●	●	●	●	●	●	●	
2 図上演習等の実施	62	●	●	●	●	●	●	●	●	●	●	●	●	●	●	●	●	
3 各種マニュアル等の作成	62	●	●	●	●	●	●	●	●	●	●	●	●	●	●	●	●	
第6章 地域防災力向上																		
1 周知・啓発	63	●	●	●	●	●	●	●	●	●	●	●	●	●	●	●	●	各防災関係機関
2 防災訓練	65	●	●	●	●	●	●	●	●	●	●	●	●	●	●	●	●	各防災関係機関
3 地域における マニュアル等の整備	65			●														
4 避難行動要支援者の支援	65			●				●				●						
第3部 災害応急・復旧																		
第1章 本部体制																		
1 状況に応じた機動的な体制	67	●	●	●	●	●	●	●	●	●	●	●	●	●	●	●	●	
2 情報収集体制	69			●										●				
3 水害対策準備本部	69	●	●	●	●	●	●	●	●	●	●	●	●	●	●	●	●	
4 水防本部	70			●										●				
5 災害対策本部	73	●	●	●	●	●	●	●	●	●	●	●	●	●	●	●	●	
6 除雪本部	84												●					
第2章 応援協力・派遣要請																		
1 災害時協定締結団体の実施業務	86																	北区土木緊急工作隊/ 北区造園協会 /北区街灯保安会
2 関係機関への出動要請	87												●					
3 風水害初動対応マニュアル等 による活動	87			●									●					
4 河川管理者の水防活動への協力	88																	国土交通省荒川下流河川事務所
第3章 情報収集・伝達																		
1 常時監視・情報の把握・荒川の 巡視・警戒・気象情報及び 洪水予報・水防警報	89			●										●				警察署/消防署/都第六建設事務所/国土交通省荒川下流河川事務所
2 情報・伝達・報告	93	●		●									●					
3 区民への情報提供	94			●									●					消防署/警察署
4 要配慮者への情報提供	94			●				●										消防署/警察署
5 同一河川・圏域・流域の 区市町村における情報の共有	94			●									●					
6 竜巻に関する情報収集・伝達	95			●									●					東京管区気象台
7 地下空間への情報提供	96			●									●					
8 被害調査計画	96	●	●	●	●	●	●	●	●	●	●	●	●	●	●	●	●	
9 広報活動	100	●		●	●													

第1部
第2部
第3部

震災対策編

担当表

第1部

第2部

第3部

担当表

風水害対策編
本編

震災対策編

風水害対策編

資料編

	頁	(災対) 政策経営部	(災対) 総務部	(災対) 危機管理室	(災対) 地域振興部	(災対) 区民部	(災対) 生活環境部	(災対) 福祉部	(災対) 健康部	〔災対〕 「北区保健所/健康部」	(災対) 医療衛生部	(災対) まちづくり部	(災対) 土木部	(災対) 会計管理室	(災対) 教育振興部	(災対) 教育委員会事務局	(災対) 子ども未来部	(災対) 区議会事務局	その他 主な関係機関
第4章 消防機関の水防活動計画																			
1 活動方針	105																		消防署／消防団
2 水防態勢等	105																		
3 部隊編成	105																		
4 活動内容	106																		
5 災害予警報	106																		
第5章 避難対策																			
1 避難	107			●	●			●							●	●			
2 避難場所等の開設	114			●	●			●							●	●			
3 避難場所等の運営	116				●			●							●	●			
4 避難所関係の対象、費用の限度額	117							●							●				
5 保育園等と避難先一覧	117																●		
6 浸水想定区域内の要配慮者利用施設への浸水情報の提供	117			●				●		●					●	●			
7 急傾斜地等「がけ・擁壁」対策	118			●	●						●	●			●				警察署／消防署
8 広域避難対応	120			●	●			●			●	●			●				
第6章 物資・輸送対策																			
1 食料の配給	123		●			●		●							●				
2 ヘリコプターの発着点	123			●															
第7章 衛生・防疫・ごみ・がれき等																			
1 衛生・防疫活動	124									●									
2 ごみ処理	124							●											都環境局／東京二十三区清掃一部事務組合／清掃協議会
3 がれき処理	124							●				●	●						
4 障害物除去	125					●	●						●						都第六建設事務所
5 行方不明者の捜索、遺体の検視、身元確認等	125					●	●												警察署（警視庁）／都保健医療局／都総務局／陸上自衛隊／各防災関係機関
第8章 流木対策	126											●							都第六建設事務所
第9章 ライフライン対策																			
1 都市施設応急対策																			
(1) 電気	127																		東京電力パワーグリッド(株)
(2) 交通	127																		東京地下鉄(株)
2 公共土木施設応急対策																			
(1) 河川の応急対策	128											●							都第六建設事務所
(2) 内水排除施設応急対策	128											●							都建設局
(3) 首都高速道路(株)の 応急対策計画	129																		首都高速道路(株)
第10章 被災者対策																			
1 被災者の生活確保	130			●				●											
2 融資制度	130			●				●											
3 生活相談窓口	130	●	●	●	●	●	●	●	●	●	●	●	●	●	●	●	●	●	警察署／消防署
4 義援金等	130				●														東京都